



云思维研究院
Cloud Thinking Institute



云思维研究院 | Version 1.2 | Apr 2017

五行



背景

五行是中华民族原创的传统系统思维，在中医得到了很好的应用。

五行文化博大精深，数千年来，被广泛应用于政治、军事、医疗、农业耕种、到人的生老病死、婚丧嫁娶等等。在中华土地上，五行可以说依旧深入人心。

然而，五行思想来自古人对自然规律的总结，更多是满足当时人类认识世界的需要、满足当时农耕生活的需求现状。

对于当代人来讲，五行相对显得朴素、陈旧，加上五行本身的深化开发也远远不够，并没有和科学、工程的发展，和人们经济生活相结合，因此在工业社会中应用很有限。

进入了互联网时代的人们，面对越来越复杂的世界，问题越来越多，人类需要一种系统化、同时又是普适的系统多元分析方法，来应对和解决问题。

五行是高级的系统思维，蕴含着深刻的自然规律。云思维研究院结合当今科技进展，从根本入手，研发了《五行》工具，将五行的模型、运行原理进行深入的探索和总结，同时给出了大量实际案例分析，帮助人们建立五行系统思维，实现人类思维体系的升级。



五行总览

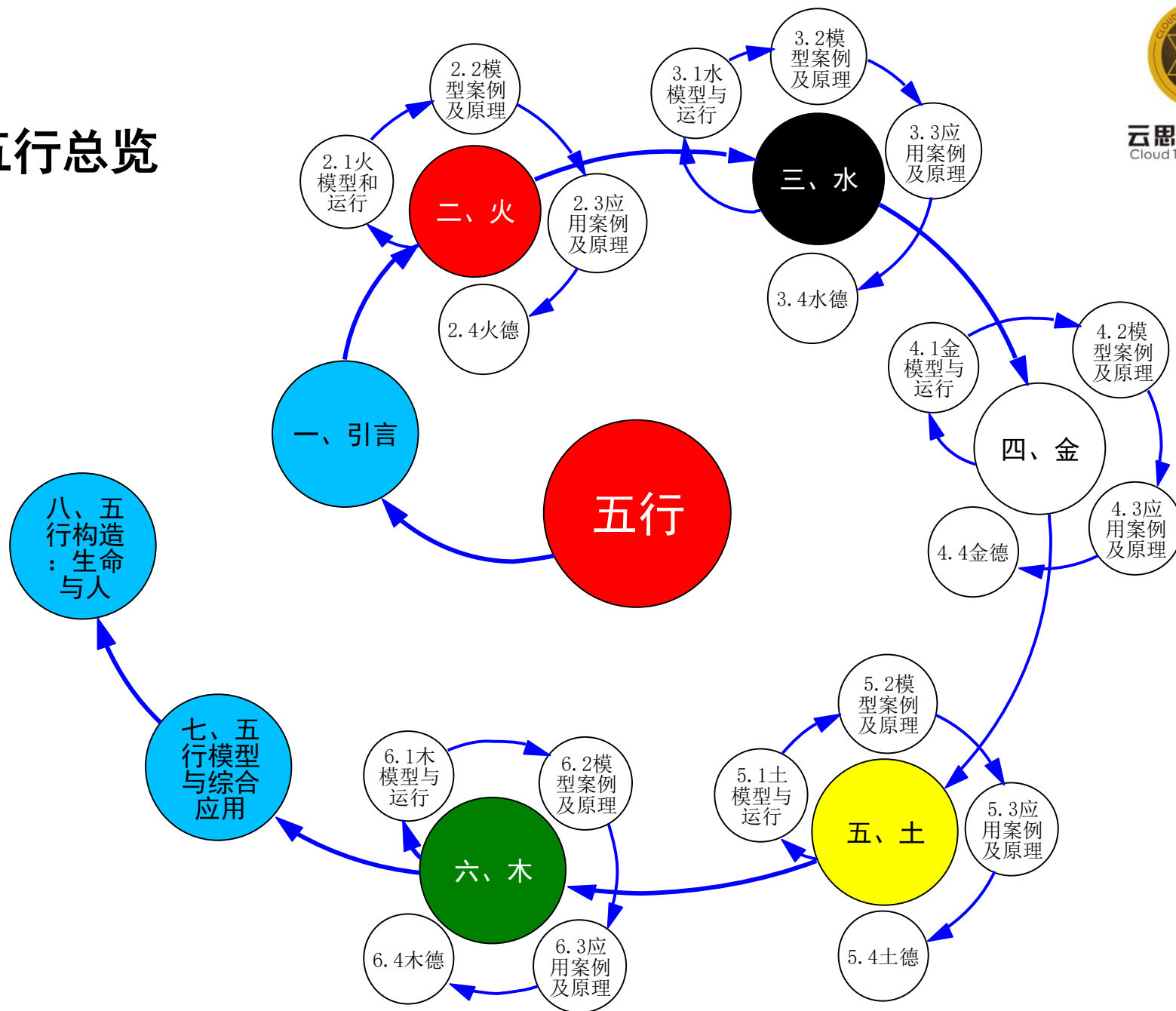



一、引言

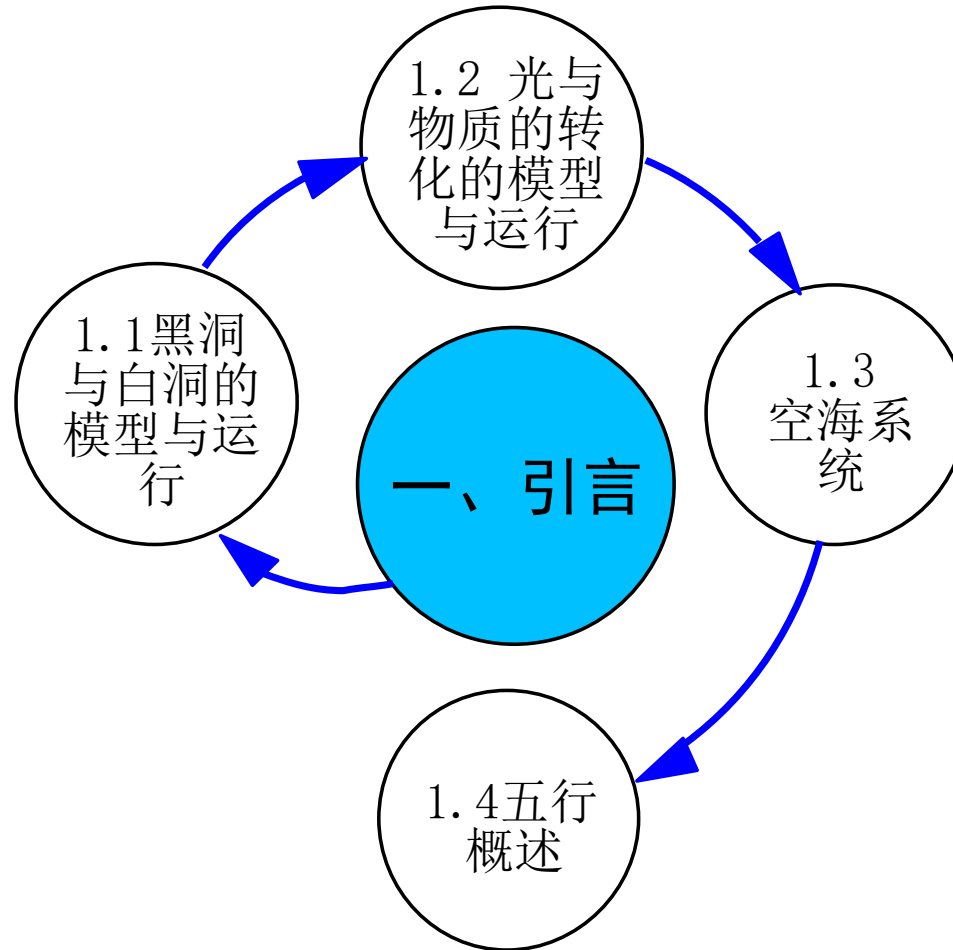



1.1 黑洞与白洞：模型

万事万物都是从白洞中涌现，从黑洞中塌缩。

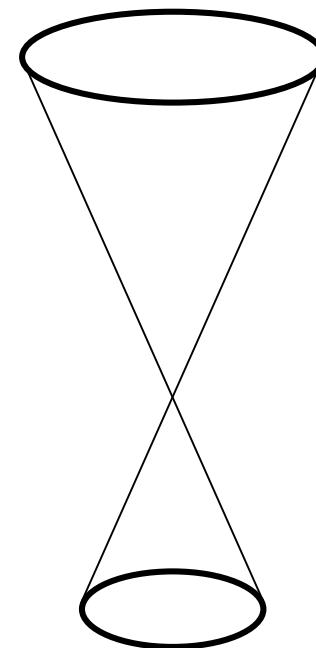
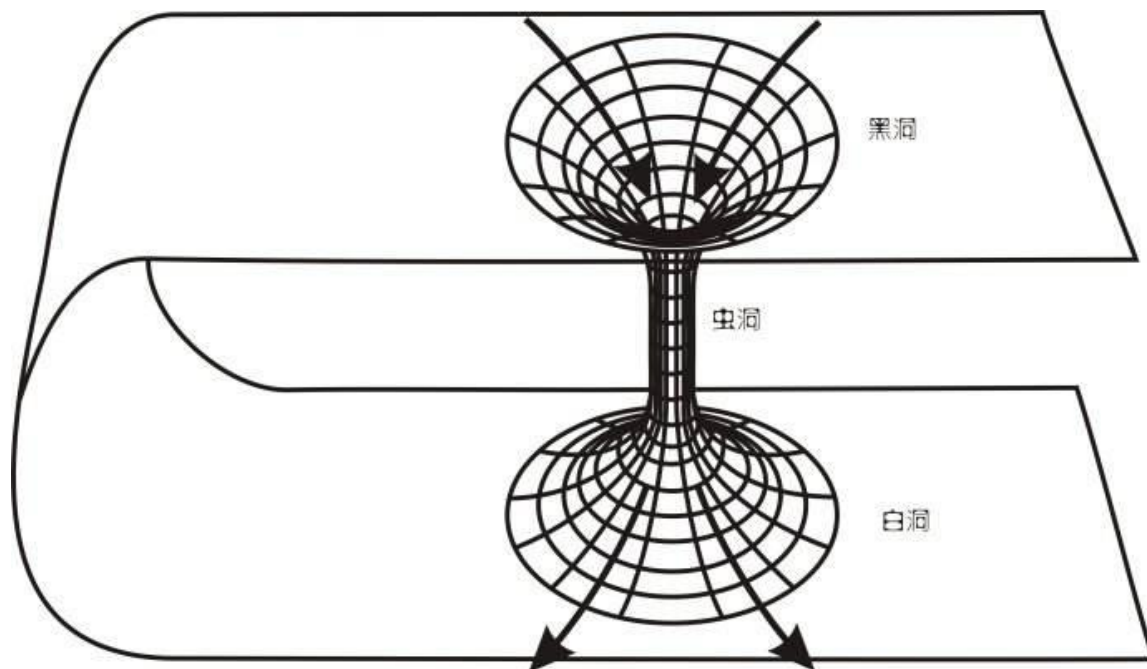



1.1 黑洞与白洞的运行：黑洞

黑洞是一种引力极强的天体，就连光也不能逃脱。说它“黑”，是指它就像宇宙中的无底洞，任何物质一旦掉进去，“似乎”就再不能逃出。2011年12月，天文学家首次观测到黑洞“捕捉”星云的过程。



美国密西根大学的马克·雷诺兹发现类星体RX J1131-1231内部存在的超大质量黑洞进食非常稳定，以“切碎”临近星系为食，每年消耗相当于333000个地球。



1.1 黑洞与白洞的运行：黑洞（暗能量黑洞与物理黑洞）

按组成，黑洞可以分为两类：一是暗能量黑洞，二是物理黑洞。

暗能量黑洞主要由高速旋转的巨大的暗能量组成，它内部没有巨大的质量。巨大的暗能量以接近光速的速度旋转，其内部产生巨大的负压以吞噬物体，从而形成黑洞，暗能量黑洞是星系形成的基础，也是星团、星系团形成的基础。

物理黑洞由一颗或多颗天体坍缩形成，具有巨大的质量。当一个物理黑洞的质量等于或大于一个星系的质量时，这时候我们称之为**奇点黑洞**。

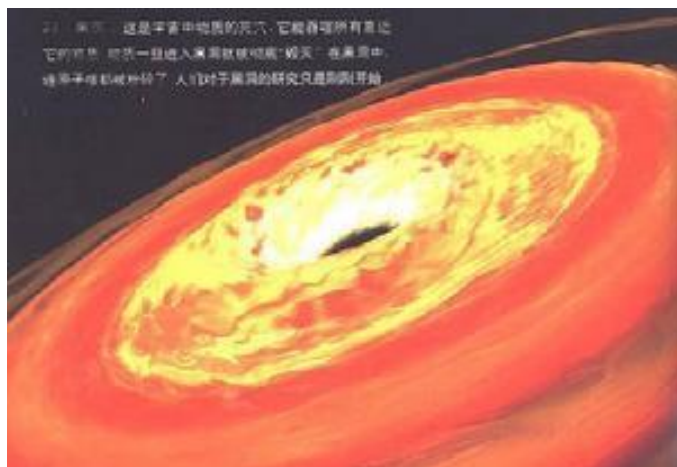

暗能量黑洞转变为奇点黑洞的过程就是星系的死亡过程。相反，奇点黑洞转变为暗能量黑洞的过程就是星系的诞生过程。





1.1 黑洞与白洞的运行：物理黑洞形成过程

当一颗恒星衰老时，它的热核反应已经耗尽中心的燃料，由中心产生的能量再也不足够承担起外壳巨大的重量。所以在外壳的重压之下，核心开始坍塌，发生强力爆炸。

由于恒星核心的质量大到使收缩过程无休止地进行下去，连中子间的排斥力也无法阻挡。中子本身在挤压引力自身的吸引下被碾为粉末，剩下的是一个密度高到难以想象的物质。由高质量而产生的引力，使得任何靠近它的物体都会被吸进去，即使光也无法向外射出。

物理黑洞的特点

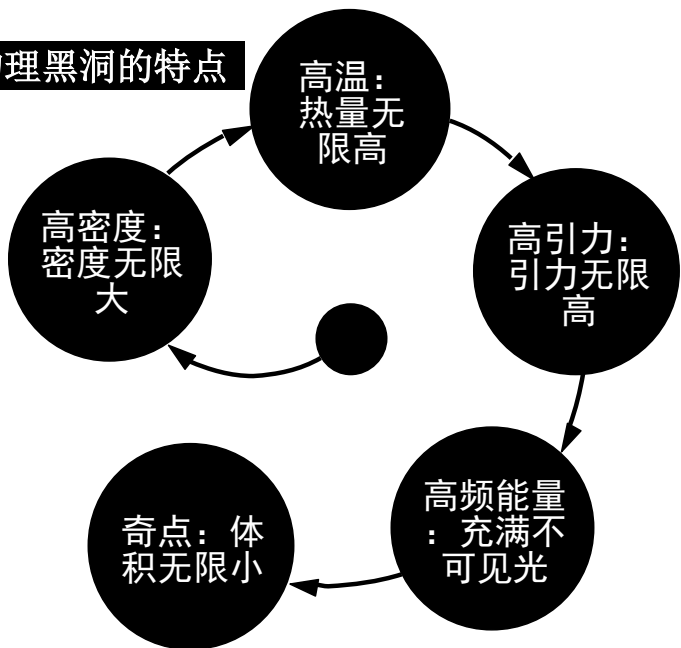

黑洞是中心的一个密度无限大、引力无限高、体积无限小，热量无限大的奇点和周围一部分空空如也的天区，这个天区范围之内是不可见的。



1.1 黑洞与白洞的运行：白洞

白洞并不吸收外部物质，而是不断地向外围喷射各种星际物质与宇宙能量，是一种宇宙中的喷射源。简单来说，白洞可以说是时间呈现反转的黑洞，进入黑洞的物质，最后应会从白洞出来。

由于具有和“黑”洞完全相反的性质，所以叫做“白”洞

当世界处于白洞阶段的时候，顺时针螺旋成长，不断向上喷发，伴随着螺旋成长，物质不断的显现出来。

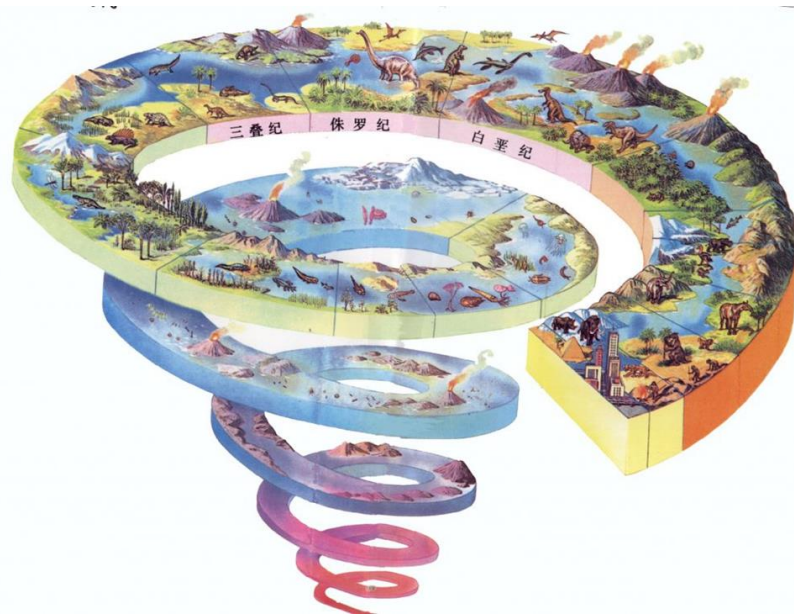
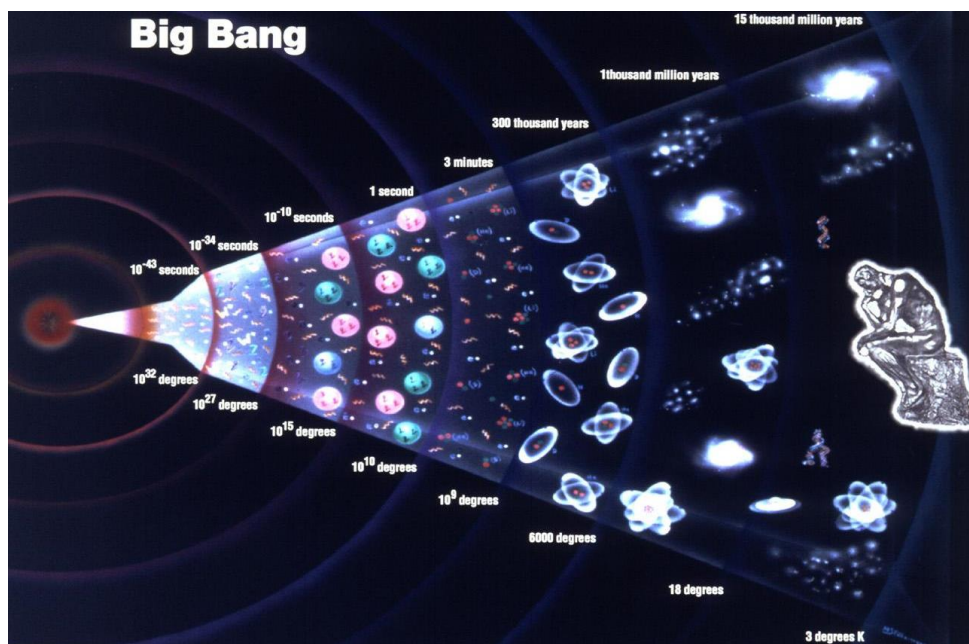



1.1 黑洞与白洞的运行

当它逆转的时候，它就像黑洞一样，一切物质都吸收下来。首先木先没有，然后是水，接着是土，随后是金，最后都变成粒子的裂变和聚变。





1.1 黑洞与白洞的运行 – 火：白洞中火的颜色是**红色**和**黑色**，**黑洞**中的火偏**蓝色**

火是白洞和黑洞最重要的力量之一。火按颜色分为红火、黑火和蓝火。当它安静的时候，就是红颜色，保持相对稳定的温度，容易为人所操控。当它为黑色时，相对暴烈，会把事物烧焦。而当它变成蓝色的时候，就往黑洞方向走，类似像太阳，充满粒子的裂变和聚变。





1.2 光物转化：模型

科学家已经实证了1934年科学家布雷特和惠勒的提出光变物质的原理的正确性：如果让两个光子通过撞击结合在一起，形成电子和正电子，形成了中子和质子，实现光到物质的转化。

我们提出一种光物转化模型—上下金字塔模型：

世界大爆炸形成种种的光，通过上下金字塔模型，在上金字塔中，光电子反复**折射、碰撞、反应**，进入下金字塔，形成质子和中子，从而形成了原子核，并形成了各种物质粒子，然后在不断反应、演化、进化，形成现在的世界。

右上图为上下金字塔模型的截面图，

右下图为立体结构示意图。

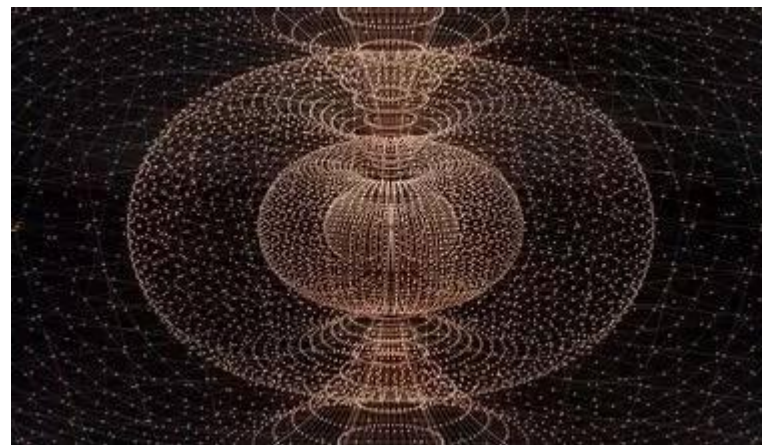
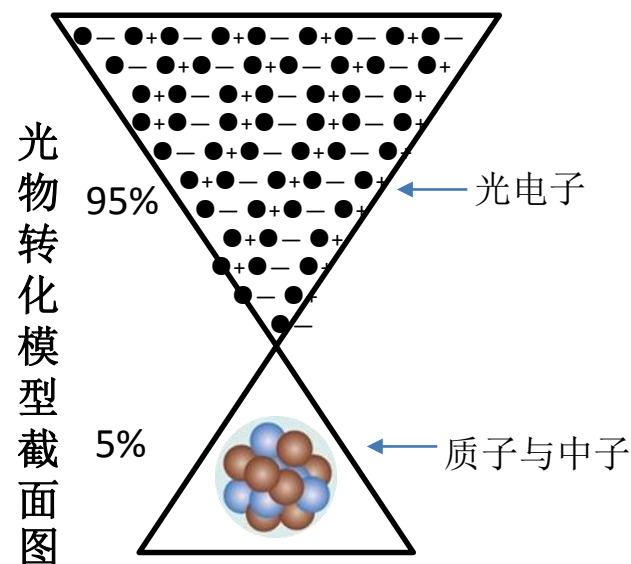



1.2 光物转化：运行原理

具体地讲，光通过大约30度的地方射入，我们地球，太阳系统的日月星各种光通过金字塔磁场结构进来，进来后分解成7种光。光具有波粒二象性，金字塔磁场是四面，光子在金字塔场中碰撞然后产生电子碰撞，

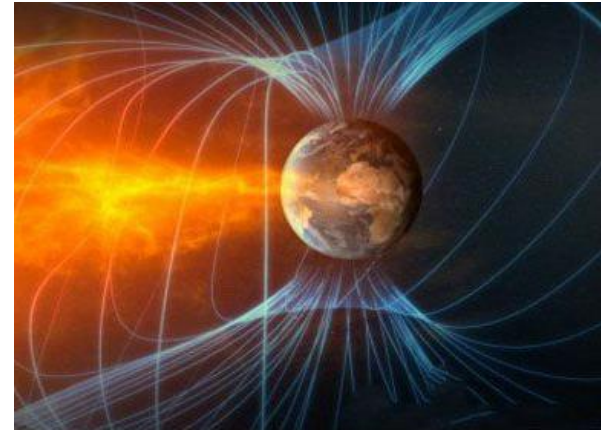

地球就处在一个上下金字塔的场结构中

再通过折角的碰撞，产生能量衰减，最后进入螺旋式下降，形成了中子和质子，因为碰撞螺旋的次数、角度不同，形成的中子质子也不同，最后形成的不同原子核，代表不同元素，就形成元素周期表了。

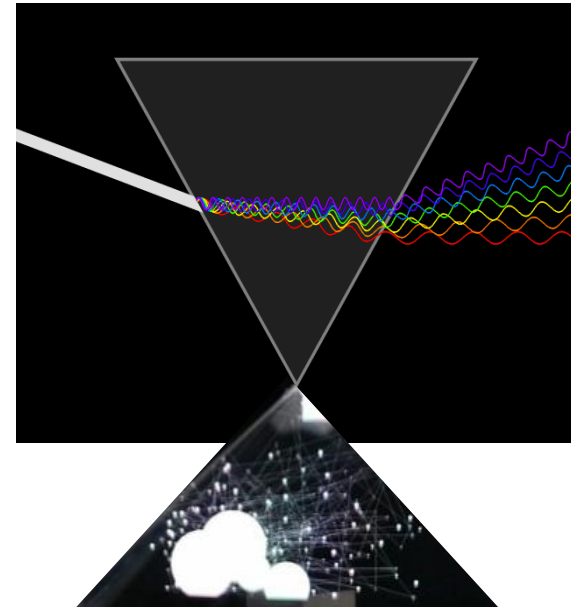

1.2 光物转化：运行原理

微观层面，质子、中子和电子，在核力和电磁力作用下，先形成原子核，然后形成原子。

根据质子和相应电子数的不同，形成了各种元素的原子，从而构成了种种的物质。

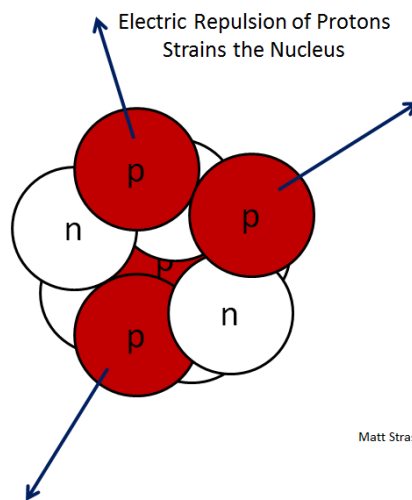
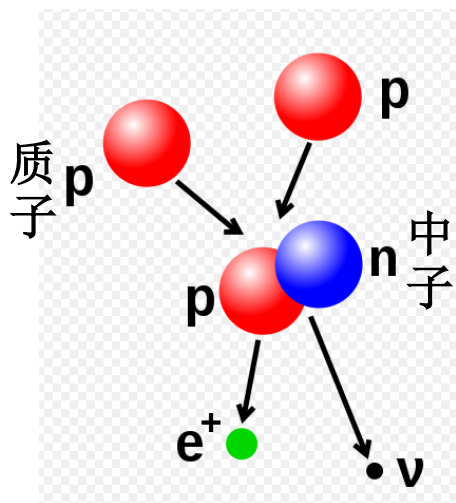
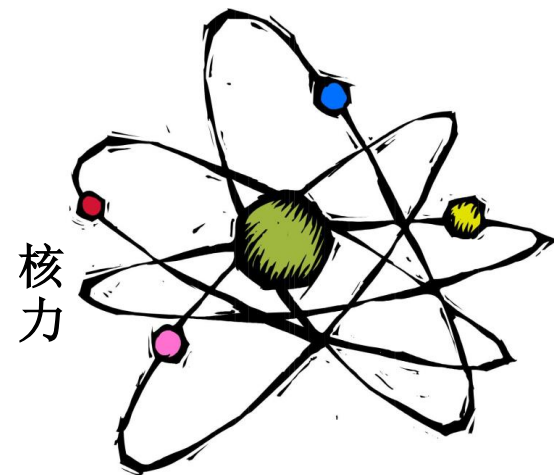

But The (Residual) Strong Nuclear Force Holds the Nucleus Together

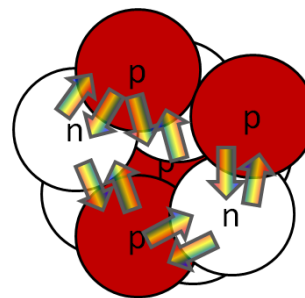

Matt Strassler 2013

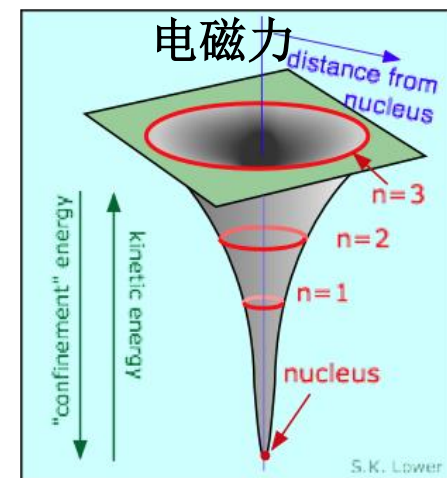



1.2 光转化物质：应用（地球的物质与日月五星的关系）

地球就处在上下金字塔的场结构中

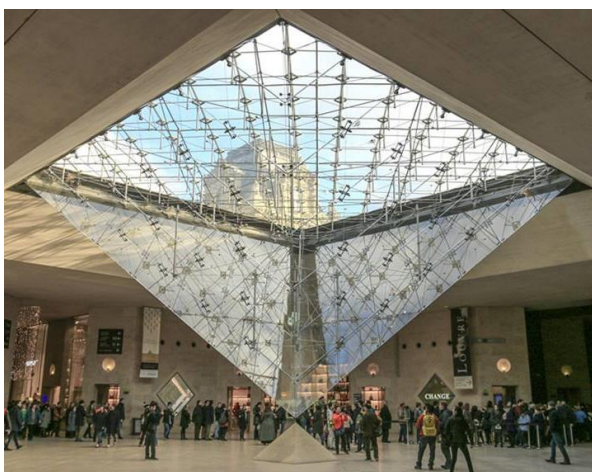
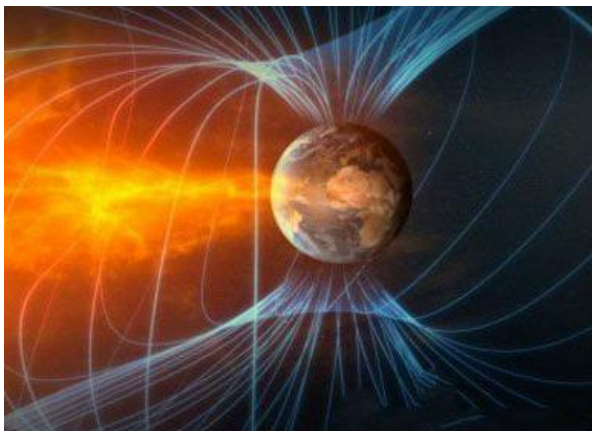

金字塔模型结构在巴黎卢浮宫的艺术应用

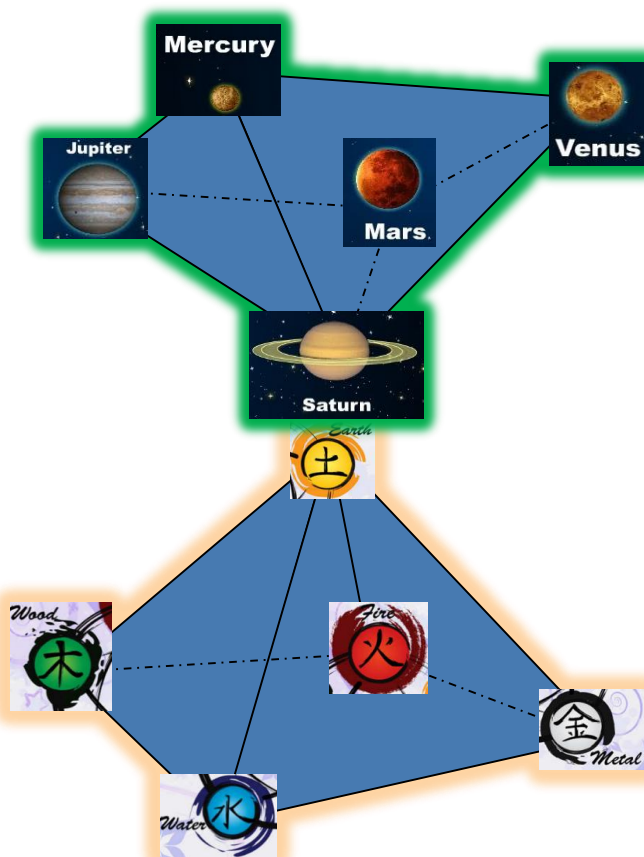

日月、五星以及光，基于金字塔模型原理，形成了地球上的各种基础元素、海、山川河流和生命系统。

更细节内容参见后面的《空海系统》

1.3 空海系统的模型与运行

从地球的形成和运转来看，有五大系统非常重要，我们称之为空海系统。

- 光系统
- 海系统
- 光热系统
- 气系统
- 火系统

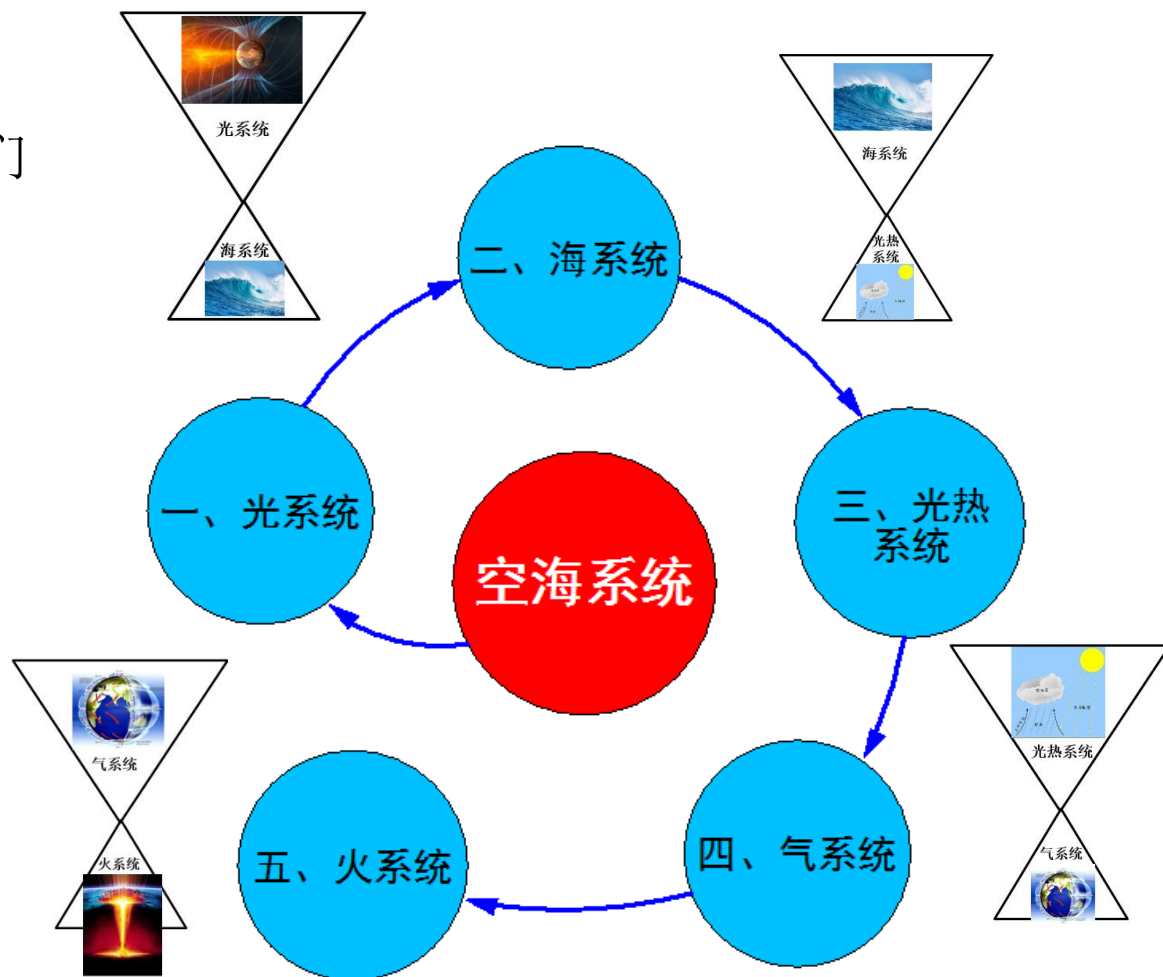

更详细内容请参考《空海系统》工具



1.3.1 空海系统 – 光系统

光系统，即广袤的空间，又称空系统。地球上的光来自太阳，太阳以电磁波和粒子流来向宇宙空间辐射能量，地球所接受到的太阳辐射能量仅为太阳向宇宙空间放射的总辐射能量的二十二亿分之一。光系统包含光和波，光又分可见光和不可见光。科学证实地球处于太空中一个上下三角的光系统中。

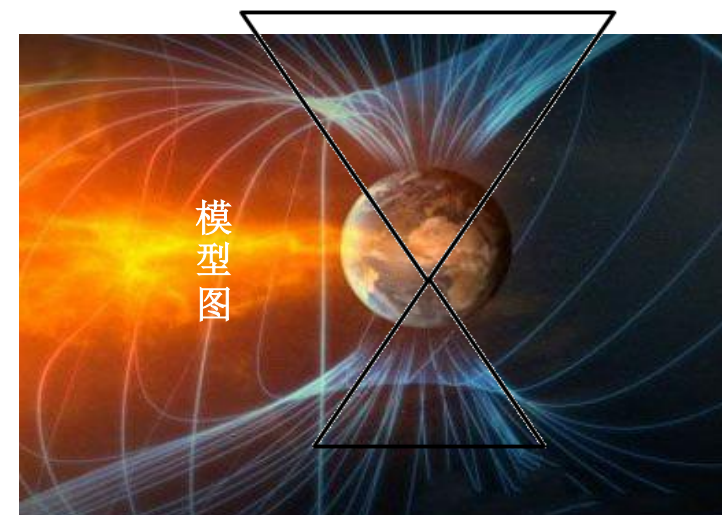

运行原理：地面物体感受到的太阳光由三部分构成，一部分是以平行光线的形式直接投射到物体表面，一部分是经过大气散射后投射到物体表面，第三部分是太阳光到达地面，经地面反射到达物体表面的光线。

更详细内容请参考《空海系统》工具

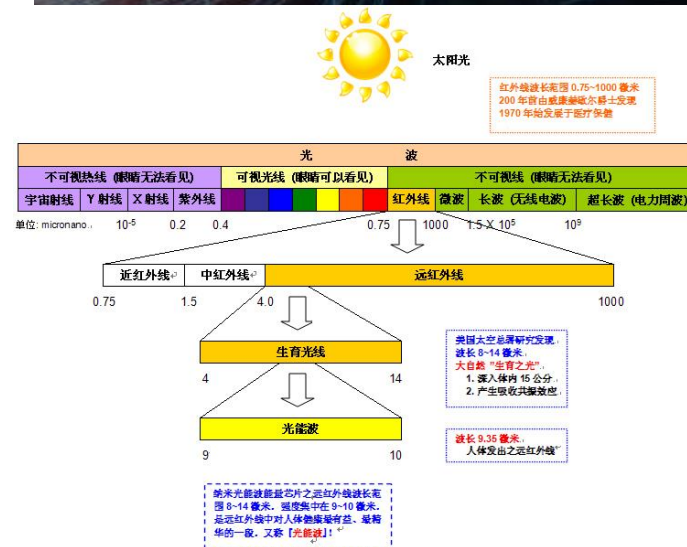



1.3.2 空海系统 – 海系统

海系统：目前地球约70%以上面积由海水覆盖。地球最初是温度极高的火球，随着冷却凝结和环境变化，地球表面充满了海水。

运行原理：光系统通过光物转化作用，在洋流运动中，海浪与空中的光进行作用，使光转化为水中的各种元素。海水中转化的多种元素在化学键（共价键、离子键、金属键）的作用下形成化合物如无机化合物---碳酸钙等，无机物又构成有机物，再形成整个海洋生态系统。

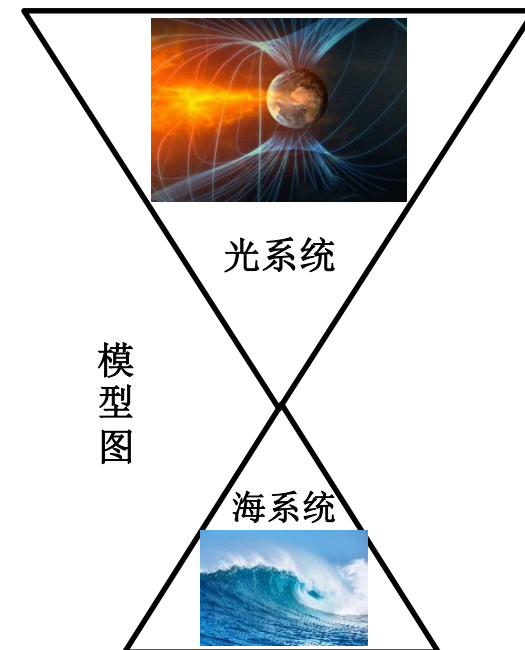



1.3.3 空海系统 – 光热系统

光热系统：地球所接受到的太阳辐射能量是地球大气运动的主要能量源泉，也是地球光热能的主要来源。全年以赤道获得的辐射最多，极地最少。这种热量不均匀分布，必然导致地表各纬度的气温产生差异，在地球表面出现热带、温带和寒带气候。

运行原理：太阳先照射大气层，将太阳光谱参数转换成空气振动，即地球周围的太阳光。由于海拔越低空气越密，空气振动就会产生相撞，相撞又使部分太阳光能量转换成空气（分子）内能。所以太阳光是通过空气振动产生的中介作用，使地面、海面产生反射，产生内能（发热）。这是太阳光照射地球，将能量转变为地球光热能的原理。

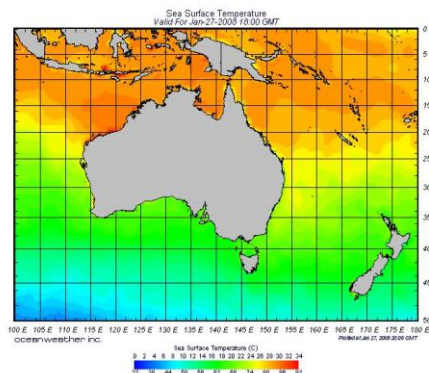
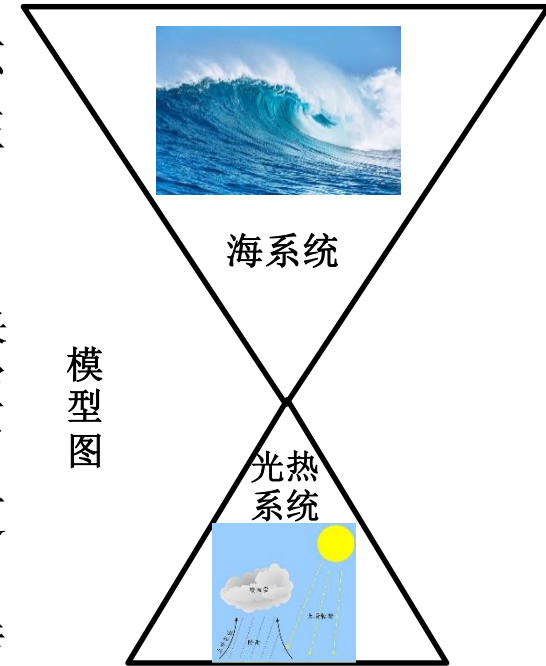



1.3.4 空海系统 – 气系统

气系统 大气运动的能量源头是太阳辐射，同时由于地球形状造成各纬度海洋获得的太阳辐射能多少不均，形成高低纬度间温度差异，从而引起大气运动。

运行原理：在地球光热系统的作用下，海洋表面的水蒸发带着各种元素到大气中形成水汽，水汽随大气环流运动，一部分进入陆地上空，在一定条件下形成雨雪等降水；大气降水到达地面后转化为地下水、土壤水和地表径流，地下径流和地表径流最终又回到海洋，由此形成水气能量动态循环。

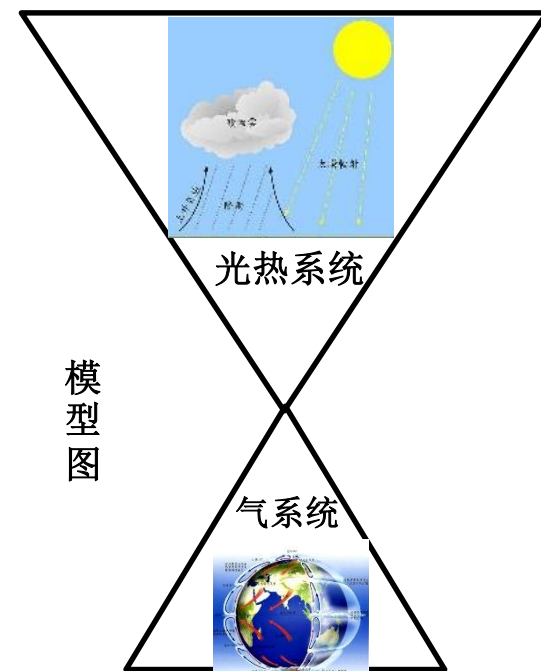



1.3.5 空海系统 – 火系统

火系统主要是指地球上和火山相关的系统。火山喷发引起地震，改变地球面貌，形成熔岩高原、火山锥、火山地堑等地表形态；喷出碳酸气、火山灰和其他气体，改变大气成分及影响大气活动；分离出火山水，增加地球水圈质量；以及使地下水温度升高，造成温泉、矿泉、间歇喷泉；促进地球内部元素迁移，形成矿床等。

运行原理：岩浆由地球深处喷发到地表形成火山，动力主要有二：

其一，因地球内球比重大于液态层和外球，在绕太阳公转时，内球始终偏向引力的反方向，内球不在地球中心。形成内球对液态层由内向外的挤压力，使岩浆和其他气液态物质由地球内部向外移动或喷发到地表。

其二，岩浆结晶或发生其他物化反应，产生一些水和气，形成膨胀挤压力，使岩浆和其他气液态物质由地球内部向外移动或喷发到地表。

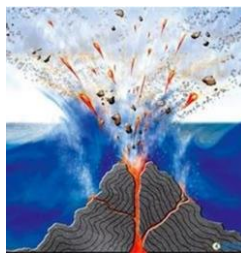
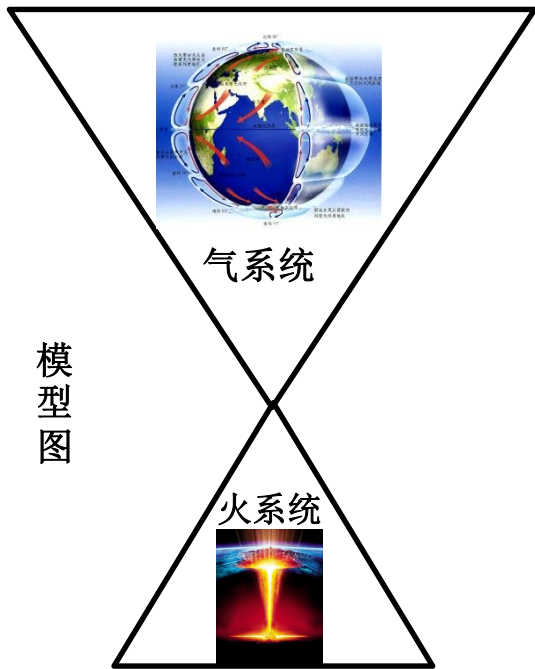



1.4 五行概述 (1)

五行，即火、水、金、土、木。五行是人类对万事万物总结出的一种分类方式，人们发现万事万物都归属于五大类基本属性的事物，即火类、水类、金类、土类、木类。

火类的特性：向上、昌茂、繁盛、炎热；

水类的特性：向下、寒冷、滋润、静藏；

火、水在宇宙发展中，最为基础，宇宙大爆炸，光和能量是宇宙演变最早的形态，就是火，而且地球一开始也是高温火球；冷却后，形成由海水覆盖，是水。

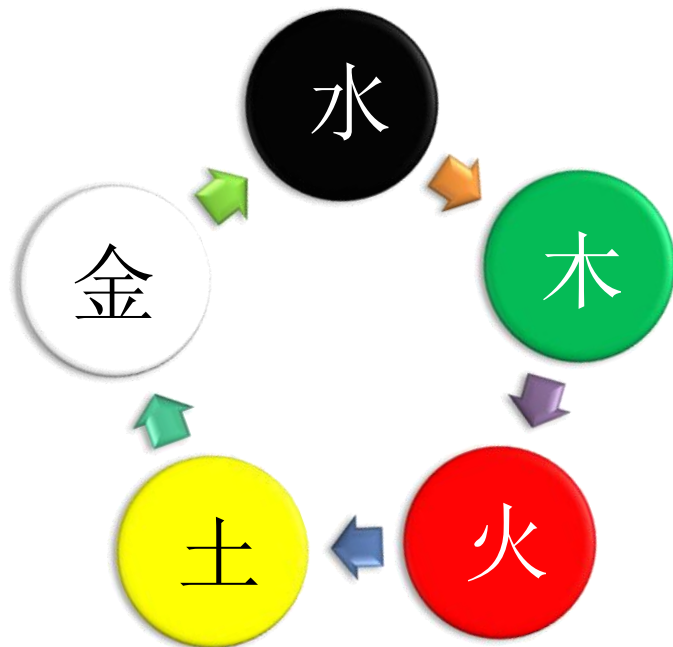



1.4 五行概述 (2)

金类的特性：收敛、肃杀、潜藏、传递；

土类的特性：生养、承载、受纳、化育；

木类的特性：生发、舒畅、调达、正直。

任何事物，往往都有五行，只是五行的占比有所偏重，这是需要特别注意的，例如树木，本身含有水、火、金、土。土，也是含有水、火、金、木。

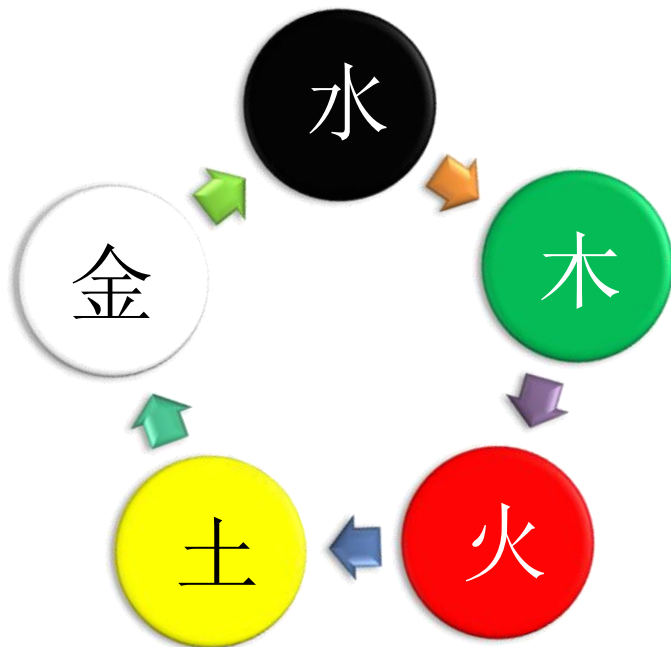



二、火

火是世界的动力系统，是事物发展、物种进化、人类成长与文明创造的源动力。人类发展史上每取得的一项重大成就背后都离不开火的功劳。

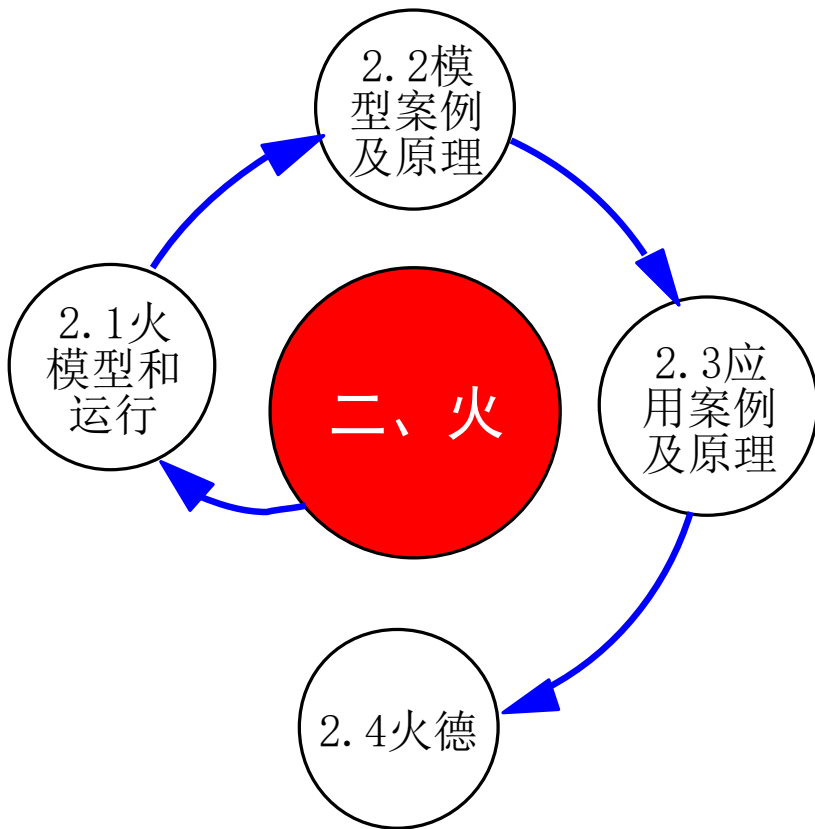



2.1.1 火模型

纵切面

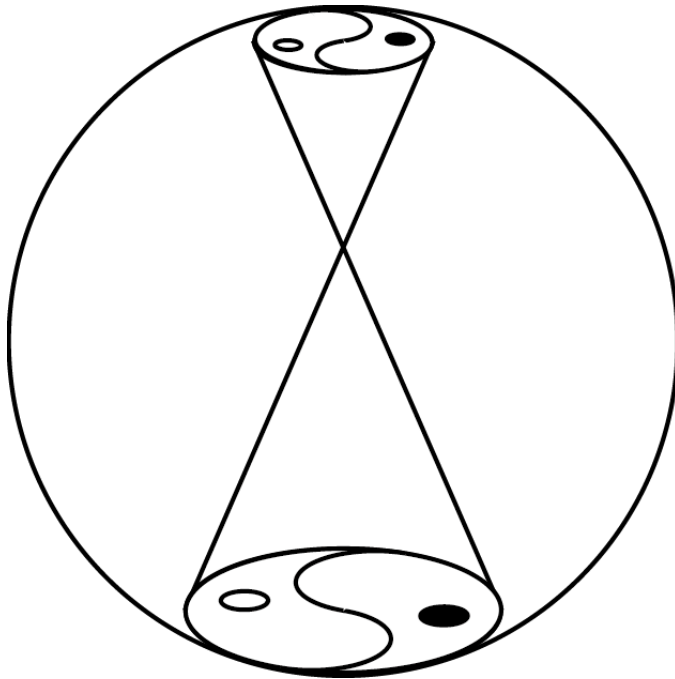

横切面

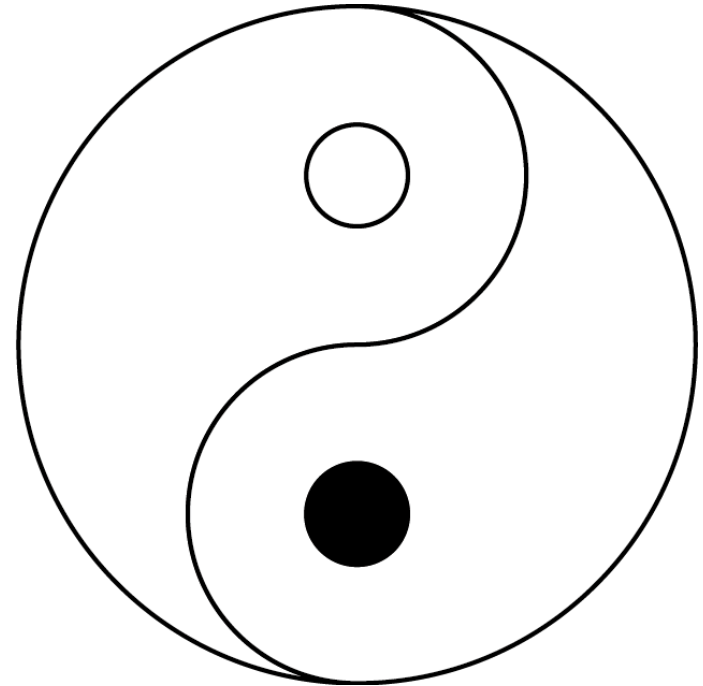



2.1.2 火运行

火的核心功能：1) 推动与烧毁；2) 融化与融合





2.2 火模型案例及原理（1）

火山是火的模型，当地下火力极大，岩浆喷发，岩浆中带有水汽从山体管道（金）中喷发出来，而水中携带着烟尘（土）等，喷发出来。

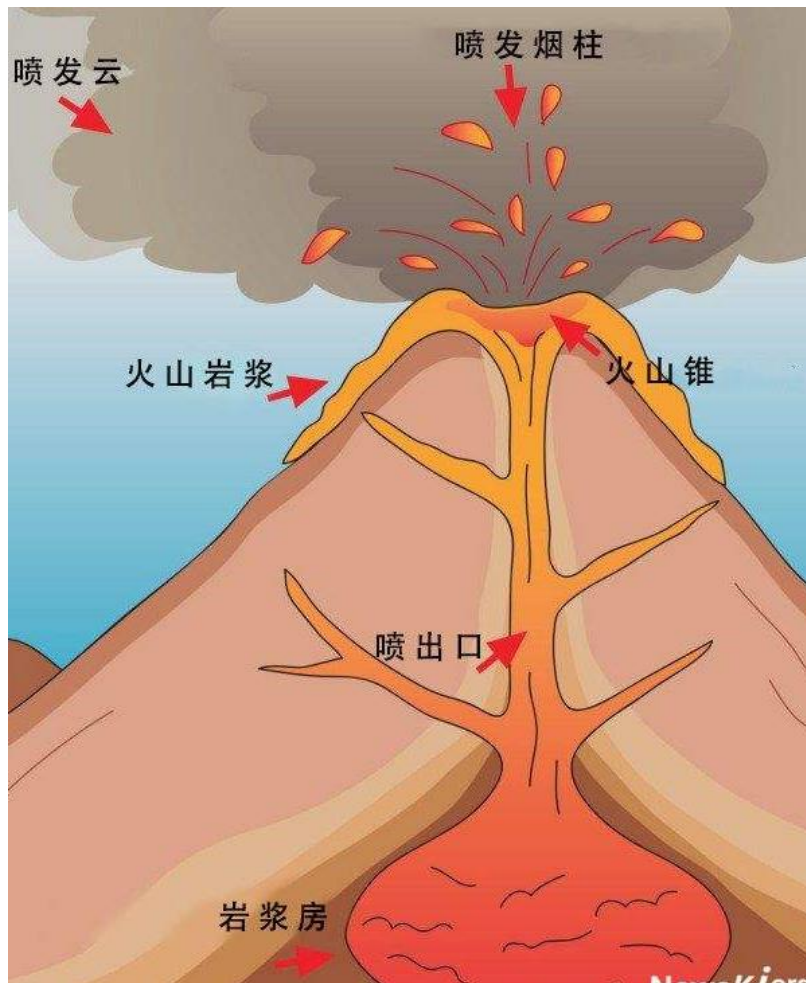
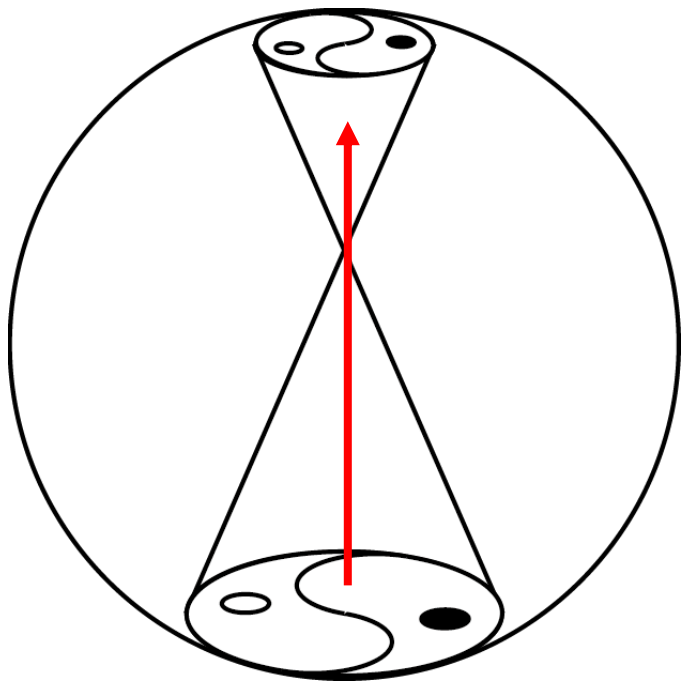



2.2 火模型案例及原理（2）

岩浆从底下喷出来以后，按平面一道、两道、三道的流出来，流的过程类似于海洋中船只的路线，直着走，又弯着走，根据周围的环境，岩浆慢慢形成平面。

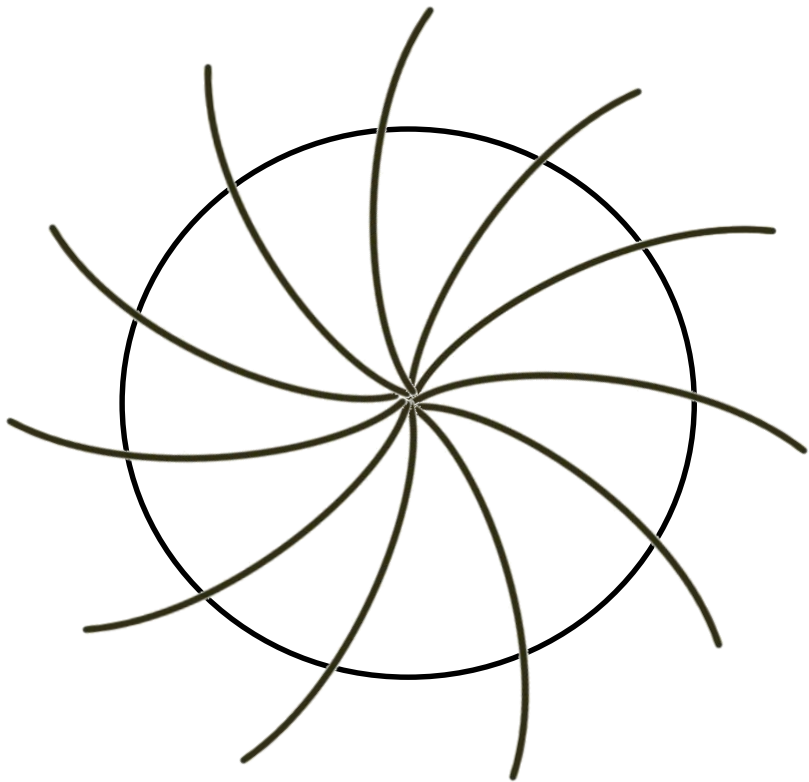



2.2 火模型案例及原理（3）

当岩浆温度（火）下降冷却以后，平面被水土填充，形成山，盆地、湖泊等。





2.2 火的模型案例及原理（4）

岩浆（火）涌出来以后，变成泥石流（水、土），随着温度降低，形成了山体（金），和当地当时的环境，构成的整个系统是木。





2.3 火应用案例及原理：火脏腑 - 心与小肠

心脏被称为输送血液的“泵”，是人体循环系统的动力。

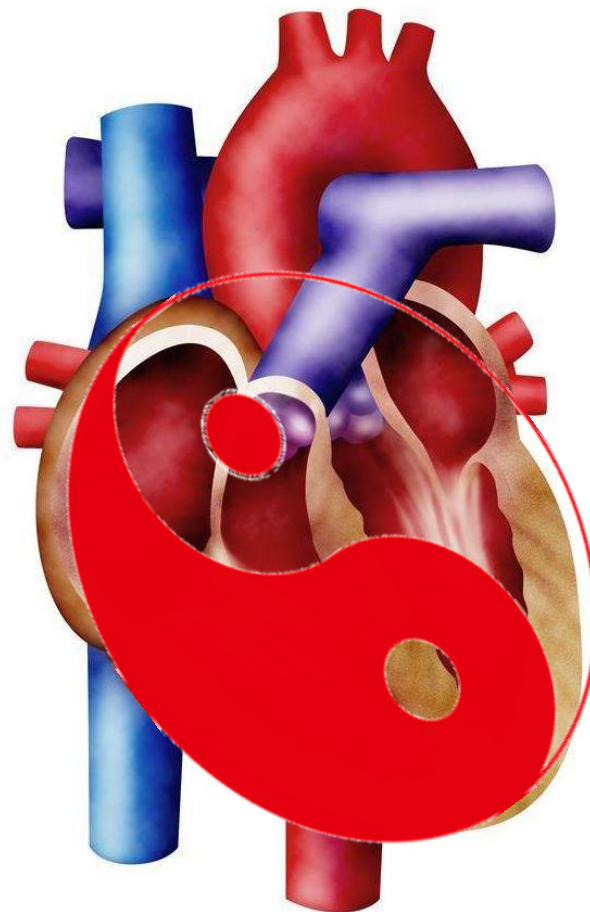

- 左心房与心室和
- 右心房与心室整体是一对阴阳。



2.3 火的应用案例及原理：火脏腑 - 心与小肠

心脏是典型的火模型，心脏是人体推动血液循环的器官，心脏跳动，血液一进一出，犹如火山的喷发和收集的过程。

左心房和左心室是一对阴阳，右心房和右心室是一对阴阳，心脏收缩的时候，心房喷发（火），血液（水带着供应氧和各种营养物质（土）等）涌入心室，由心室与动脉的接口流入动脉。人体的血脉犹如管道（金）。

当心脏舒张时，血液通过心房与静脉的接口进入心房，是火山的收集模式。

心脏是人体循环系统（木）的动力，也是人生命的原动力。

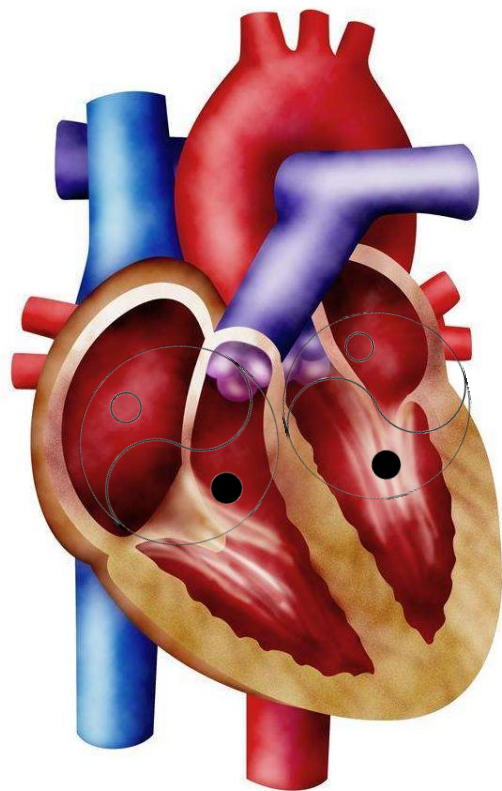



2.3 火的应用案例及原理：火脏腑 - 心与小肠

小肠盘曲于腹腔内，上连胃幽门，下接盲肠，全长约4-6米，分为十二指肠、空肠和回肠三部分。

小肠内消化（火）是至关重要的，因为食物（土）经过小肠内胰液、胆汁和小肠液（水）的化学性消化及小肠运动的机械性消化后，基本上完成了消化过程。

同时各种营养成分都被小肠绒毛内的毛细血管（金）吸收，直接进入血液。

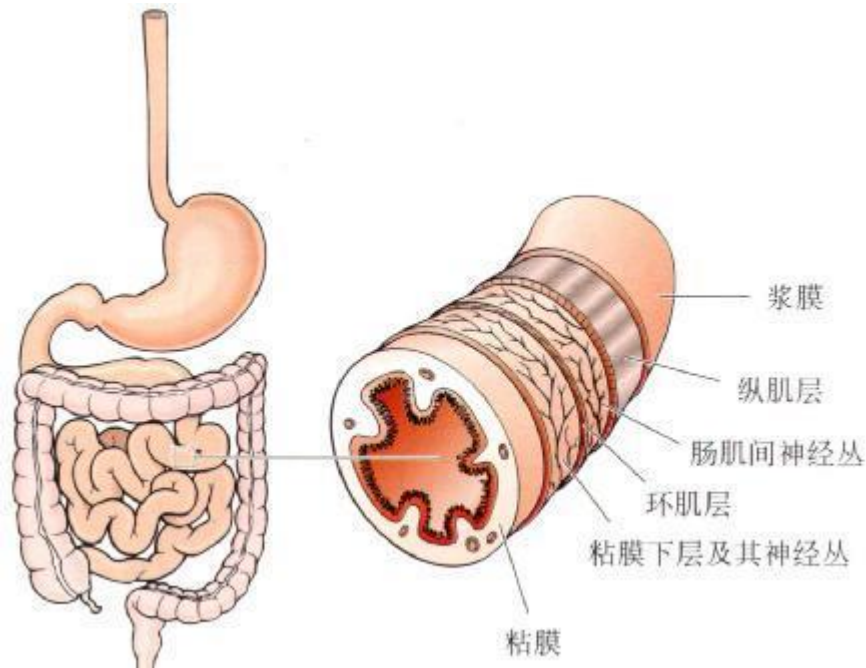



2.3 火的应用案例及原理 - 舌头

舌是火模型的应用案例，舌头像火苗，与心脏一样，都是红色的。

舌头具有搅拌食物的功能。

运行过程：当食物进入口腔内，经由牙齿（金）切割，舌头（火）进行搅拌和升温，分泌的唾液酶（水）分解食物成为流质状，口水带着咀嚼过的食物（土），整个过程有点像泥石流，经过咽喉的空间（金），经由食管（金）进入胃部（土），整个过程形成的系统是木的特点。

舌头的作用使得进入口腔内的食物能够充分而均匀地进行初步消化，这样才能更加利于食物进入胃部后的进一步消化。舌头在口腔中推动食物消化，充分体现了火的功能。





2.4 火德

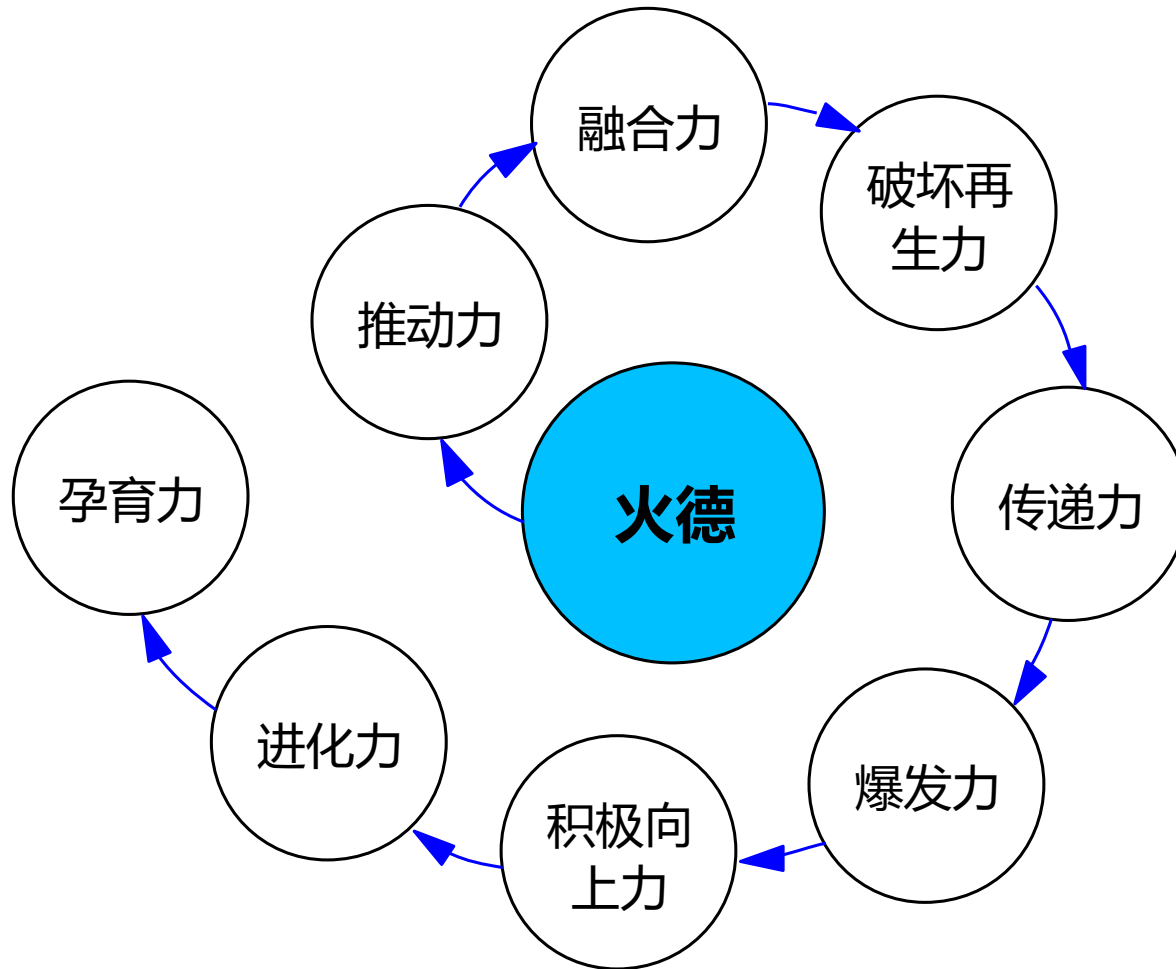



2.4 火德(续)

推动力：在自然界，火代表热源，加快分子运动和物质转化，也形象的说火是世界的原动力，推动整个世界不断的发展与变化。

融合力：微观层面，化合反应的动力就是火，可以和水融合，可以融合到任何地方，像半物质状态。

破坏再生力：火山喷发，使周围的一切都被毁灭，喷发后形成的火山灰却十分富饶，易于生长植物。





2.4 火德(续)

传递力：火能带来温度、热度，可以传递热量、传递温暖、传递文明。

爆发力：火具有猛烈喷发的特性，短时间内可爆发出巨大的能量。

积极向上力：火可以推动人、事、物，不断积极螺旋向上成长壮大，具有积极向上的力量。



2.4 火德(续)

进化力：生物的进化和更替，和火都有关系，火在生物进化的历程起到巨大的推动作用。

孕育力：火具有孕育的动力，就像母亲温暖的子宫，孕育事物一轮又一轮的成长。





三、水

水是最基础的元素，也是所有生命生存的重要资源，也是生物体最重要的组成部分。

水孕育了生命，在地球生命演化中起到了重要作用。

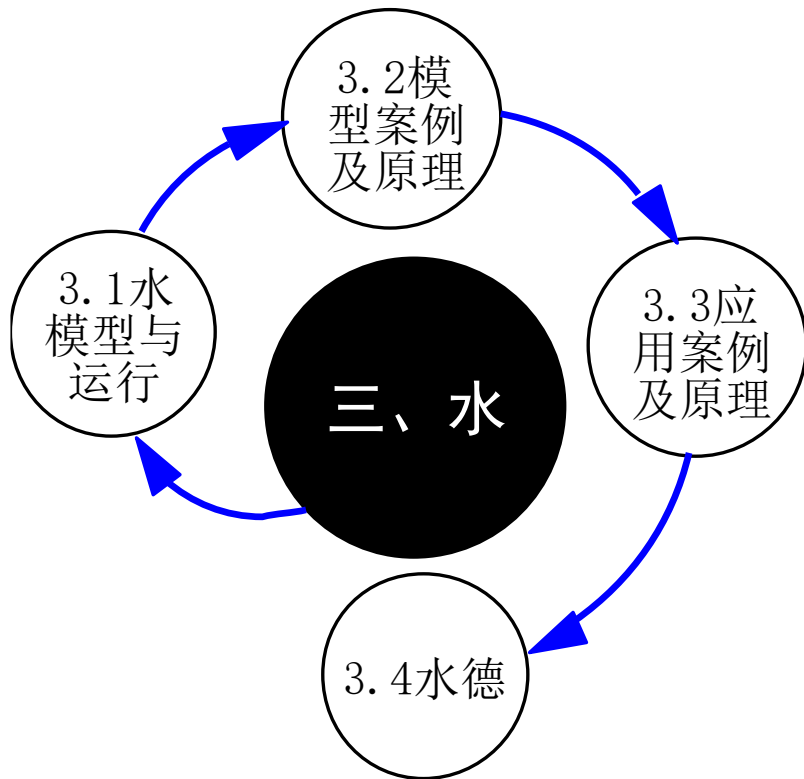



3.1.1 水模型

水向上喷纵切面

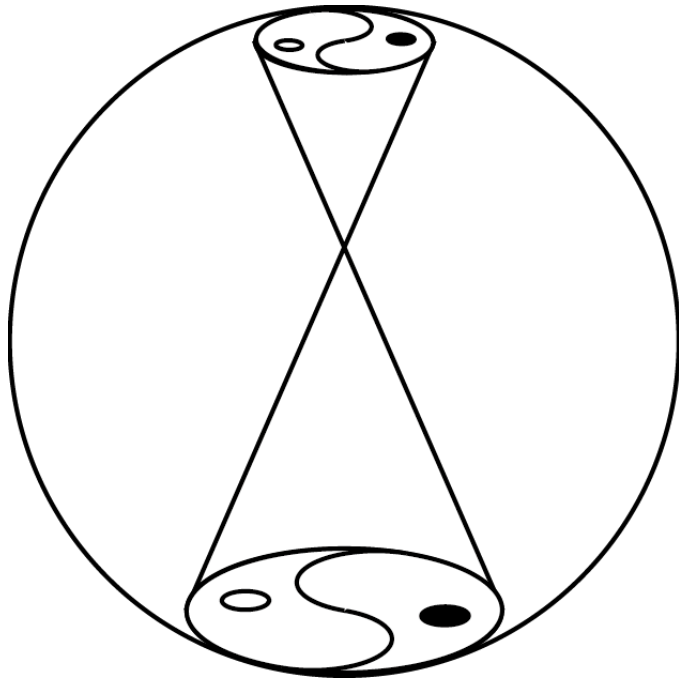

水向上喷横切面

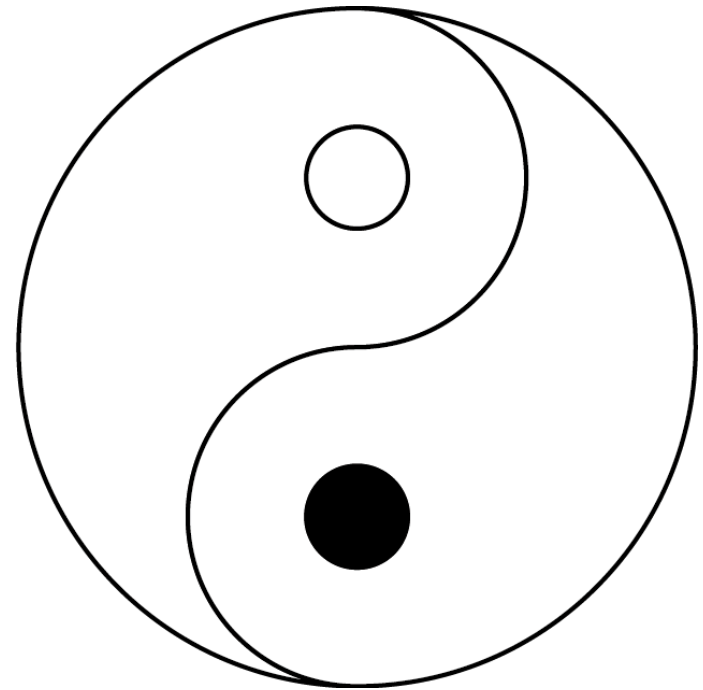



3.1.2 水运行

水的核心功能：1) 净化与孕育；2) 含藏与运行





3.2 水模型案例：井/泉

井/泉是水现实中基础模型的案例，当地下压力大时，水就会从下面沿着井通道（金）向上运行，泉/井水就会喷发。水出来的同时其实里面带着动力（火），和各种矿物质（土）。

水涌出来，和周围的实际地理环境组成一个泉/井系统（木）。

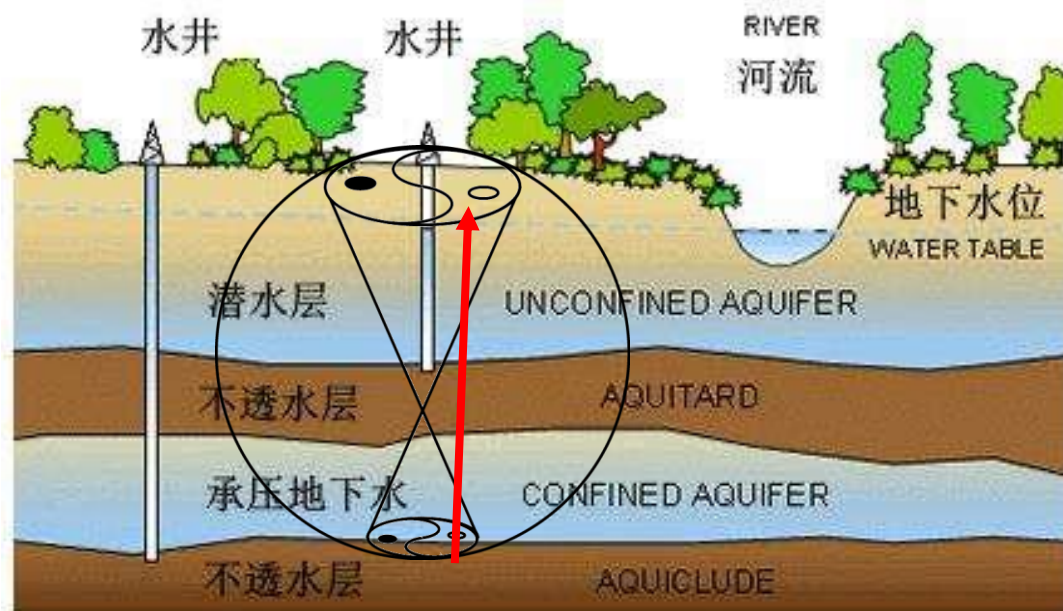



3.3.1 应用案例及原理：江河湖海源头

火山也喷出水汽，水量巨大，占现代全球大洋水的一半，并形成了各种河流、泉水、海洋的源头。

水通过火山口管道（金）喷出（火）流到地面上时，往往根据周围的环境一道一道地流动，往往按螺旋曲线在平面上走。

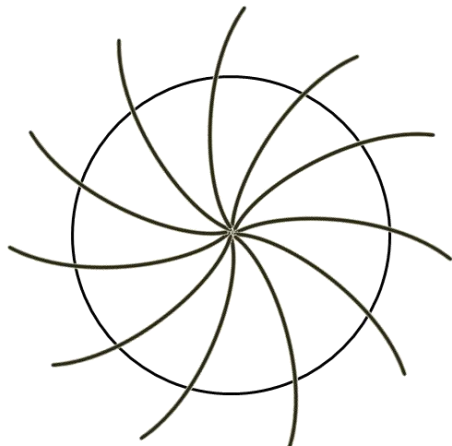

水在地表上流动轨迹





3.3.2 应用案例及原理:河海

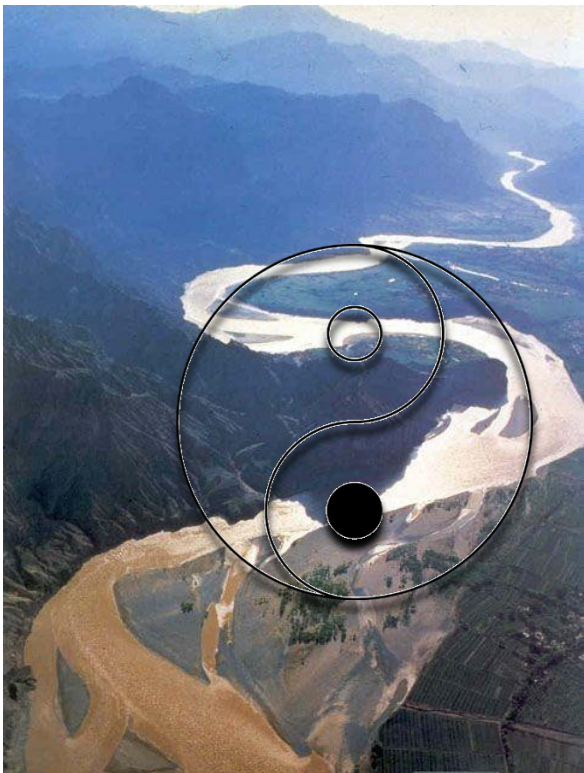

九曲黄河，水一路汇聚，弯弯曲曲，变成流，汇聚成一条河，路线形成一条阴阳线。



大海水面上的船，运行轨道也往往是曲线行进。

3.3.3 应用案例及原理：水脏腑 - 肾与膀胱

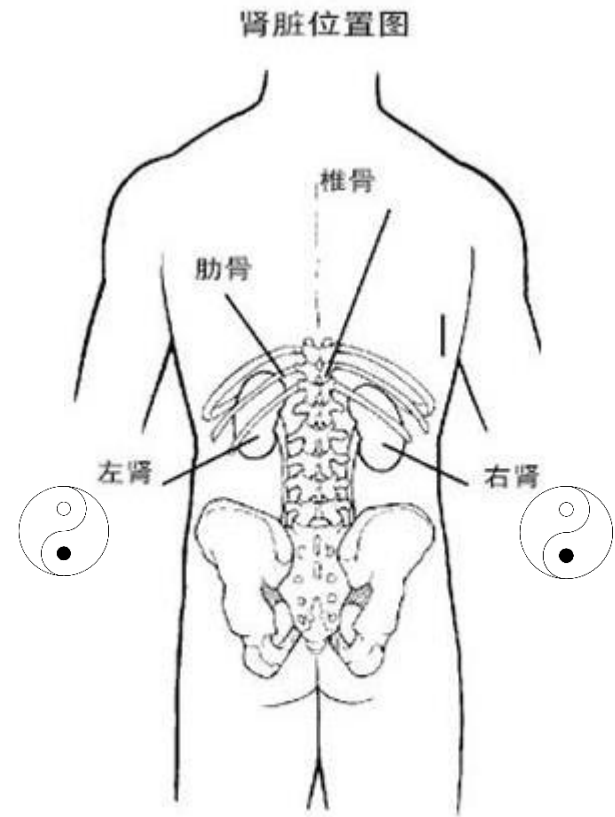
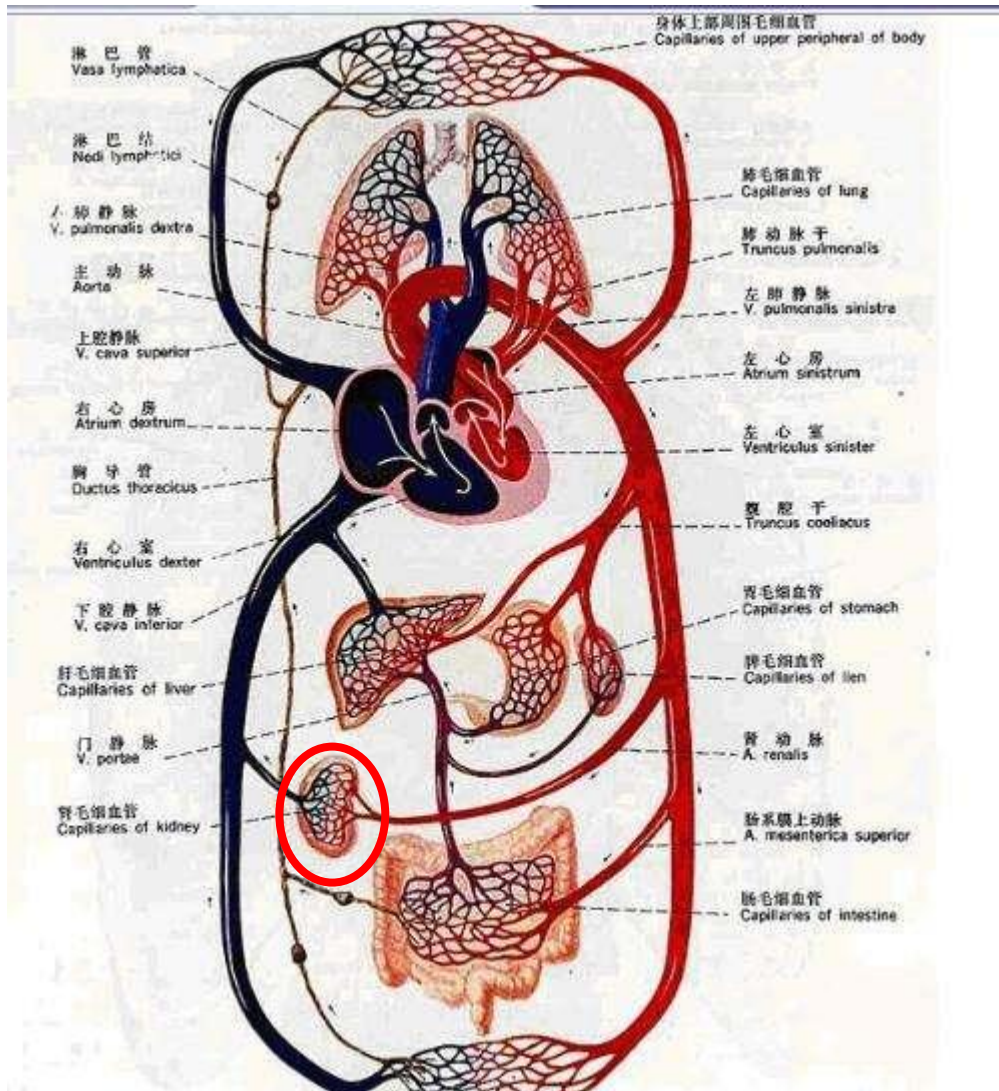



3.3.3 应用案例及原理：水脏腑 - 肾与膀胱

肾，主藏精，主水，主纳气。肾相当于人的根部，上纳气，中藏养精，下排泄。

功能：

1. 贮藏精气，为人体生殖、造血、生长发育、防卫病邪的基础物质。
2. 平衡身体水液代谢，与膀胱合作排泄尿液。
3. 负责纳气，协调呼吸运动
4. 主骨生髓，养脑益智
5. 促进头发生长
6. 肾气通耳，控制听力
7. 控制二阴的开合，排泄废物。



3.3.3 应用案例及原理：水脏腑 - 肾与膀胱

人体有两个肾，位于腰部脊柱两侧，每一个肾脏主要由约100万相同结构的肾单位。肾单位的作用是将肾动脉进来的血液（火、水），进行清洁，过滤掉血液中的杂质，由肾静脉流回，同时形成尿液将废弃、杂质（土）由输尿管（金）排出到膀胱。

肾负责维持体液和电解质的平衡。膀胱则储存和排出尿液。

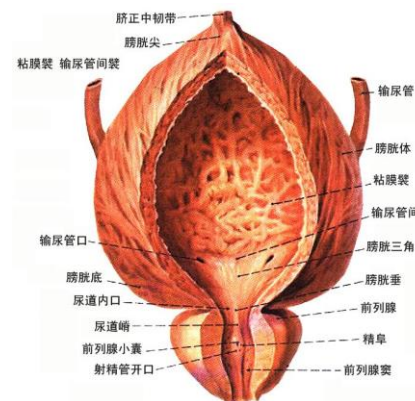
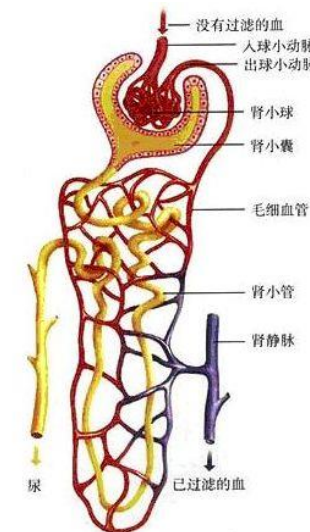
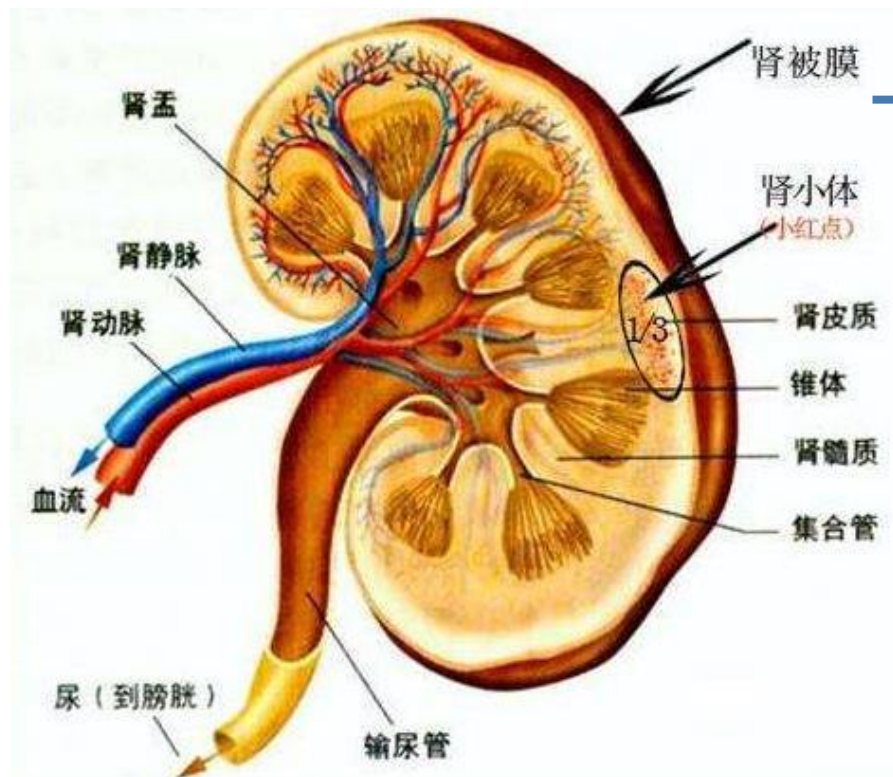

膀胱



3.3.4 应用案例及原理：耳

肾主藏精，开窍于耳。人的耳朵产生听觉和平衡，约可分辨出40万种不同声音。内耳有一半规管，由三个相互垂直的小环所组成，专管头部平衡。

人的耳廓是一个高度精密的空间结构（金），当声波到达外耳，耳廓集音作用把声音传入外耳道并到达鼓膜。鼓膜是外耳和中耳的分界线，厚度和纸一样薄，但却非常强韧（金）。当声波撞击鼓膜时，即引起鼓膜的振动（金）。

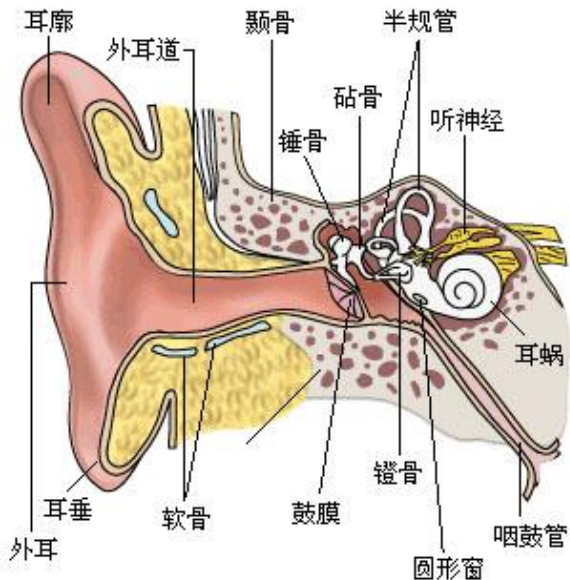
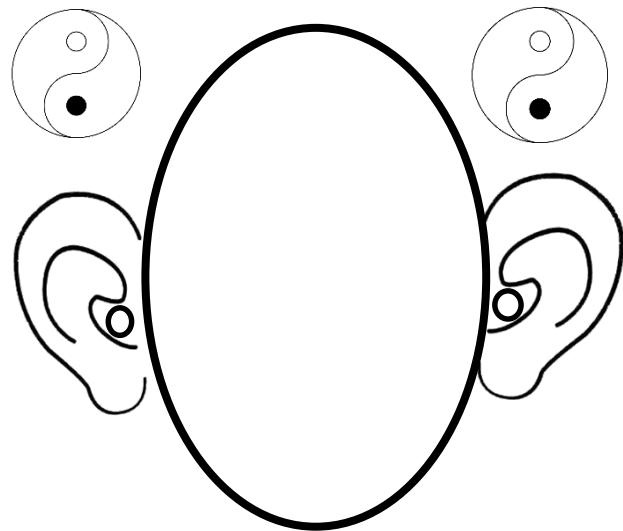

中耳腔内有3块相互连接的听小骨形成了杠杆系统（木）。每一粒听小骨有米粒大小。当声波振动鼓膜时，听小骨（土）也跟着振动，把声音放大并传递入内耳。

镫骨通过卵圆窗将声波传递到内耳耳蜗，耳蜗是充满了液体（水）的耳蜗管道（金）。耳蜗里有数以千计的毛细胞，毛细胞把声音信号转变成生物电信号经过听神经传递到大脑，产生了听觉。



3.4 水德

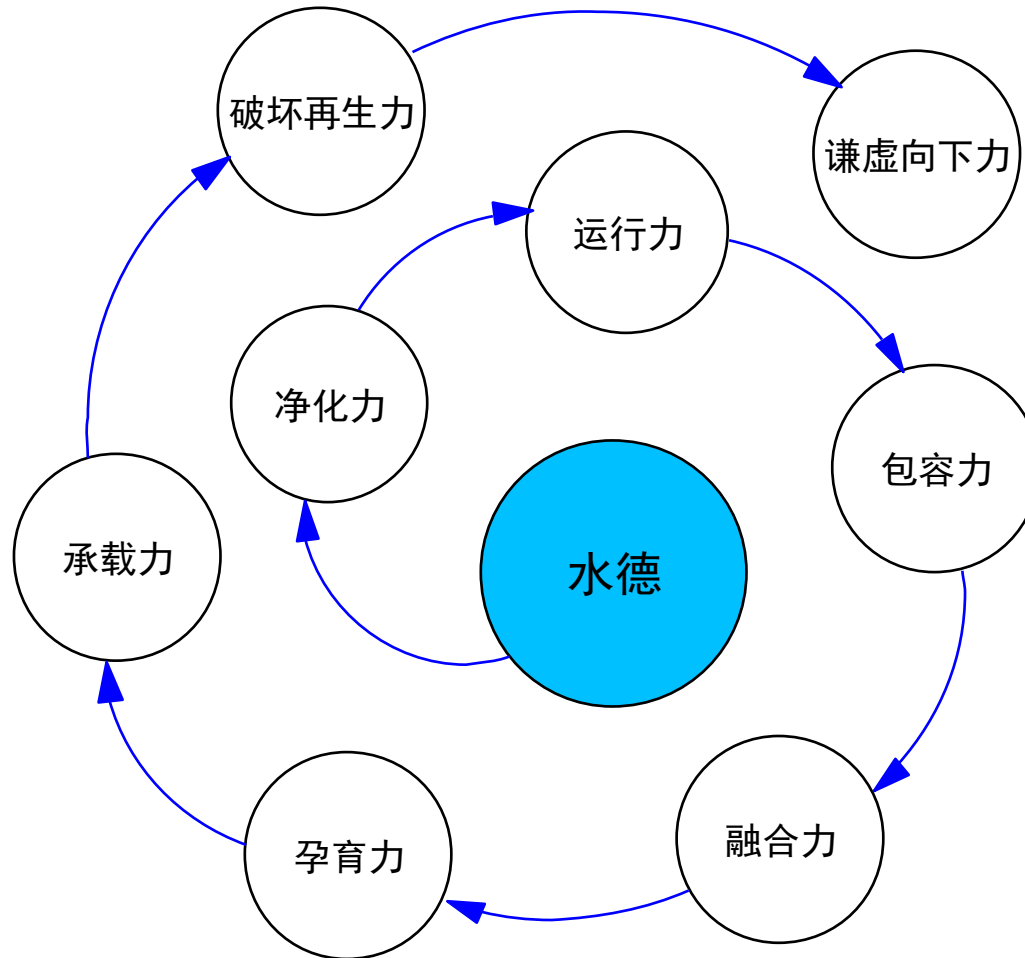



3.4 水德（续）

净化力：衣服脏了，用水可以洗掉污垢和泥土，水能冲洗软化物质，净化一切。

孕育力：胎儿在母亲的羊水中被孕育，最初的生命都是先从海洋开始。

运行力：大到自然的生态循环，小到身体的血液循环，都离不开水的运行力，周而复始，循环运转。

包容力：河水自上而下流动，遇到阻挡物，并不横冲直撞，多绕道而流，体现水的包容力。





3.4 水德（续）

融合力：万物因水的存在，而汇聚融合。

承载力：水能产生浮力，承载物体，像曹冲，正是利用水的浮力作用，巧妙的称出大象的重量。

传递力：水流带着各种物质，传递到所流之处。

破坏再生力：洪水泛滥时，淹没田园和房屋，吞噬生命，洪水退去，在适当的水份下又滋养生命，茁壮成长。

谦虚向下力：水经常向低处流，在最低处汇集，象征着谦虚低调。





四、金

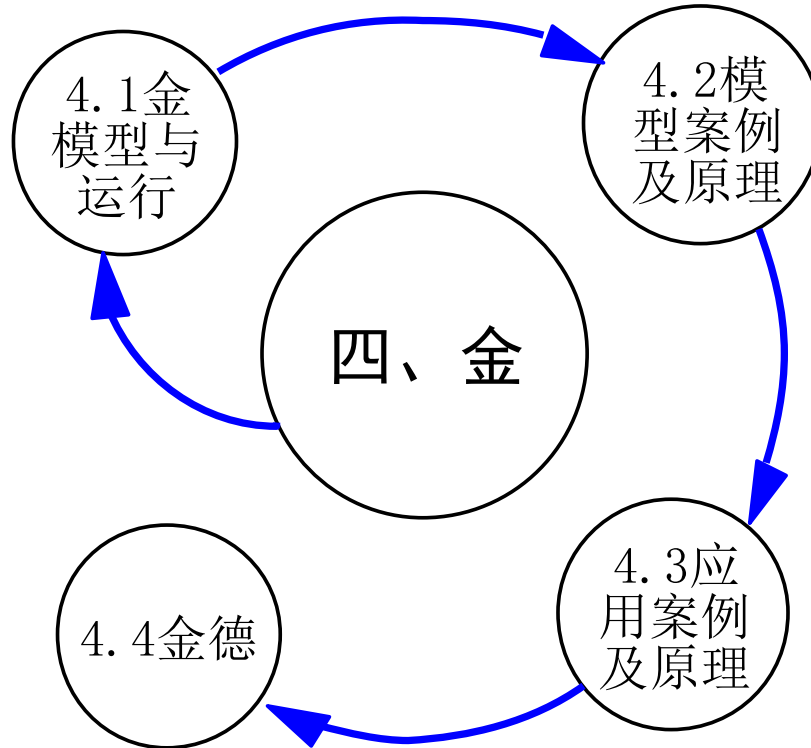



4.1.1 金模型

火山喷发完成后，中间空，形成了空间和结构，就是金的模型。

纵切面

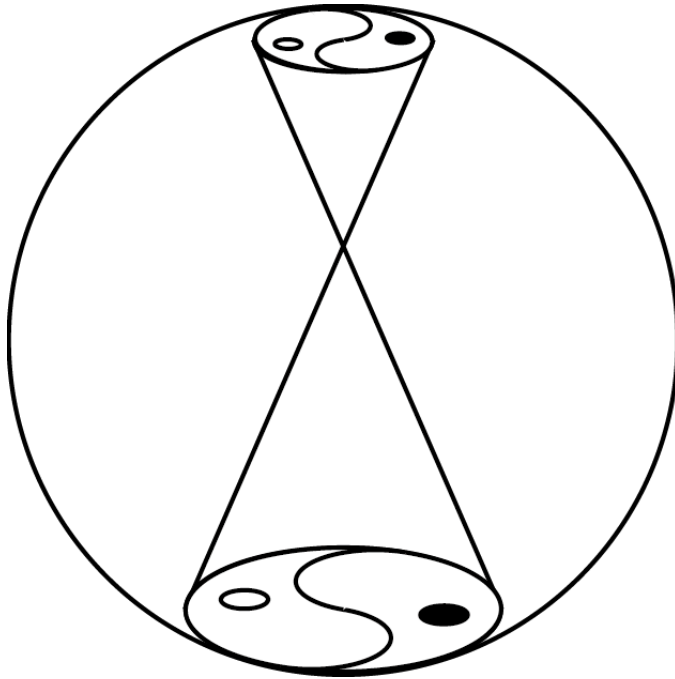

横切面

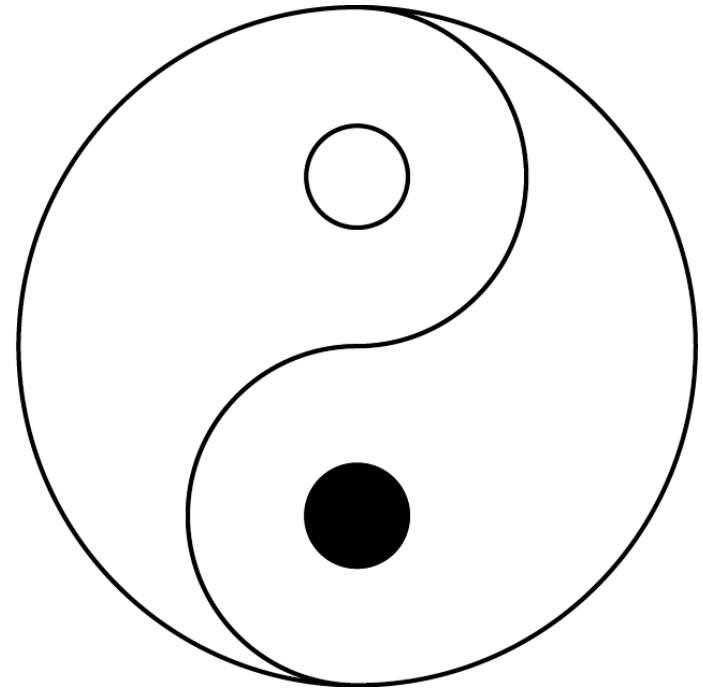



4.1.2 金运行

金的核心功能：1) 结构与肃杀；2) 空间与传递

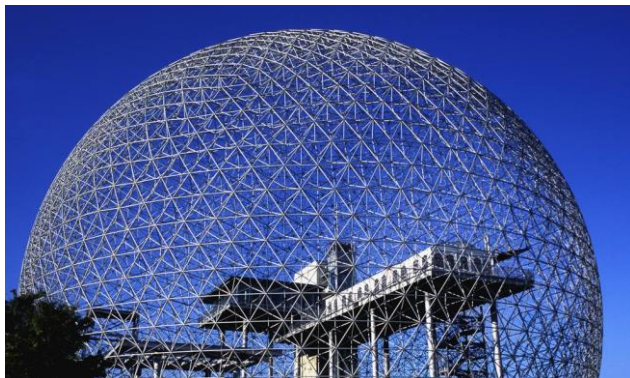

结构



分割



空间



传递



4.2 金模型案例及原理 – 金属管，火山喷发完后形成空洞

火山喷发完成后，中间空了，同时通过火山把金属带上来，构成了中间空的结构，体现了收敛、肃杀、潜藏、清静。金，一是有结构性，第二必须有空性，即有空间。金属管就是金模型的案例。

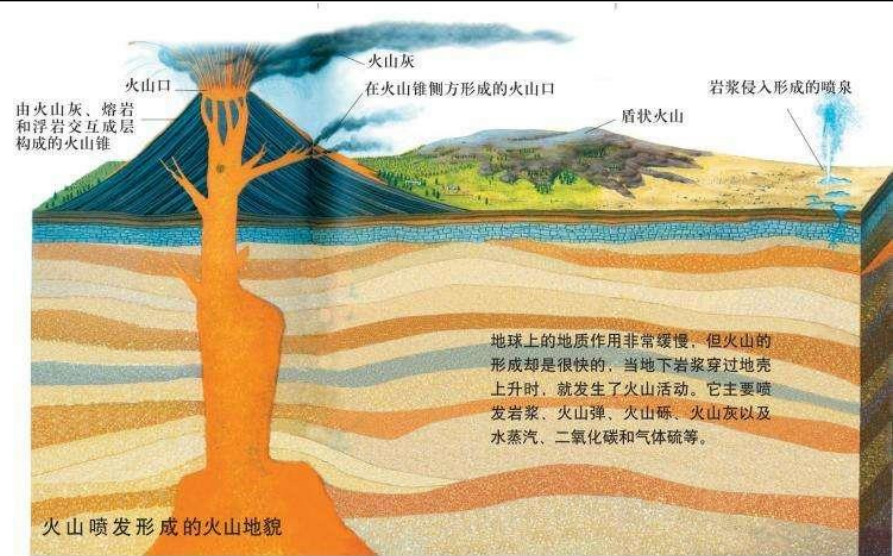



4.2 金模型案例及原理 – 钟



钟，中间是空结构，
钟壁是共，用锤一敲
则鸣，是金的传递属
性。



4.2 金模型案例及原理：风、发动机

金的空间性/结构性，传递波动和能量，像风、涡轮，都是金模型的案例。

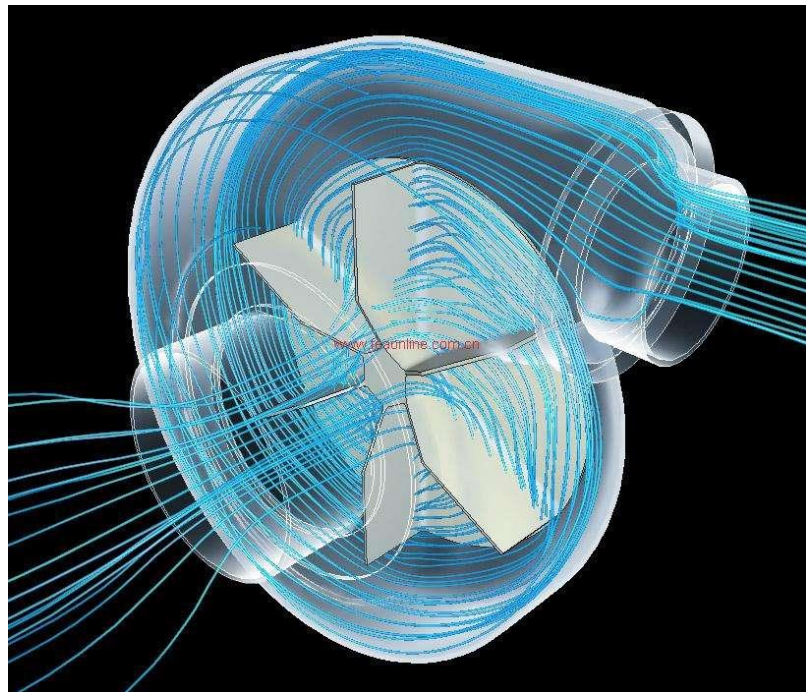



4.3 金的应用案例及原理 – 树木的树干、树枝，就是金空间性和结构性的作用，中间传递能量、要素

任何植物，都是中间空的金结构。



天气一热，在温度（火）的作用下，才能把水运达到树的每一个地方，通过水，则带着各种生命元素(土)都输送进去。然后就开始生发、生长，开花结果。



4.3 金的应用案例及原理 — 通过空间性、传递性，来形成美妙声音

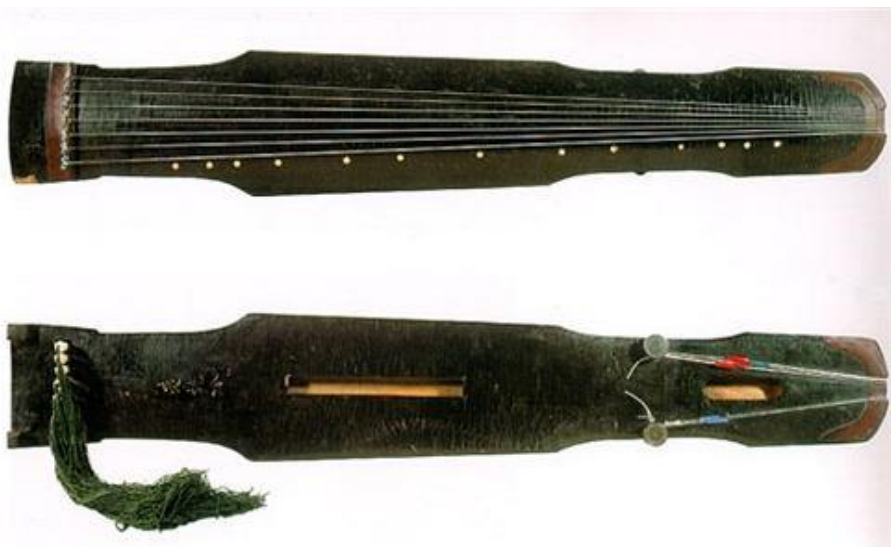

4.3 金的应用案例及原理 - 肺与大肠

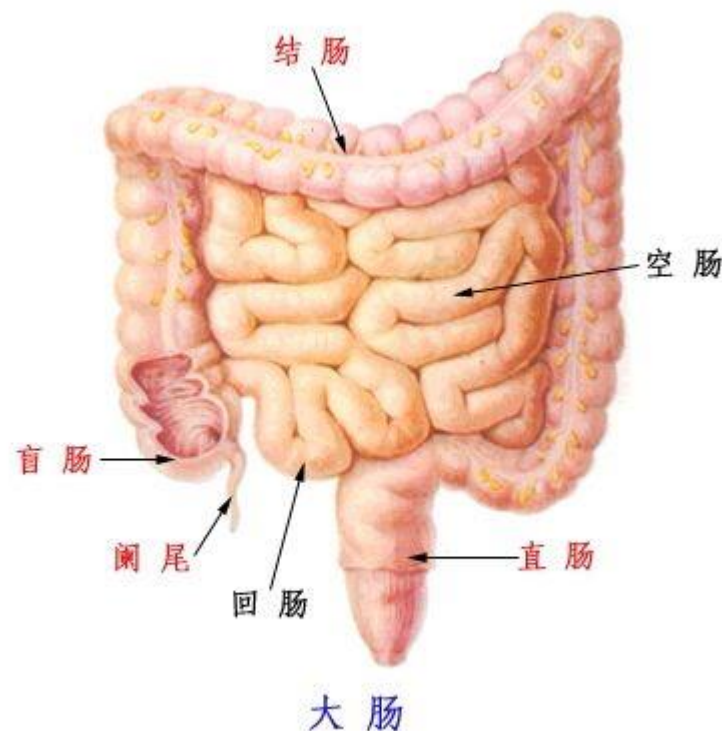
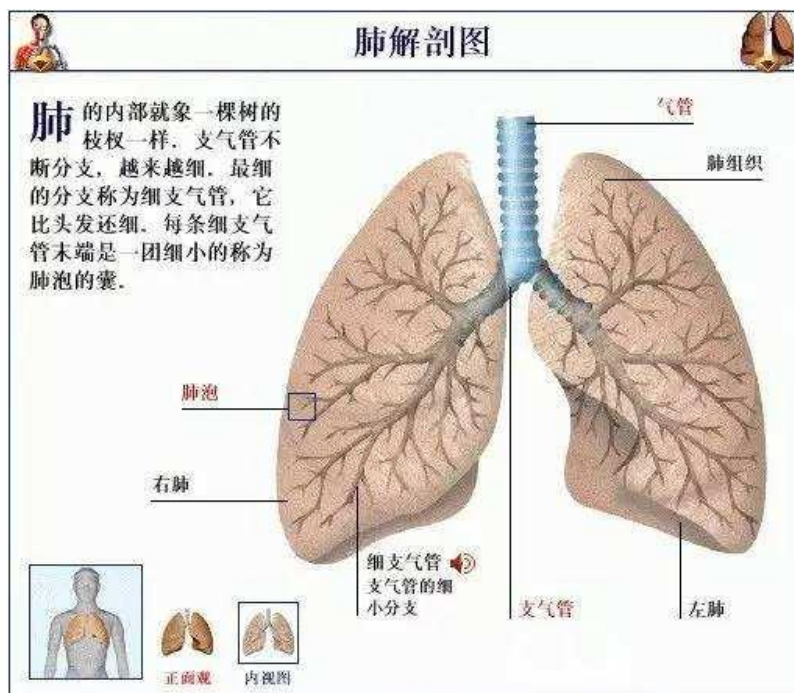

肺主呼吸，是气体交换的场所，结构如同树枝一般，中间空（金），容纳气体。运动：呼吸往返运动。不断吸进清气，排出浊气，吐故纳新，实现机体与外界环境之间的气体交换，以维持人体的生命活动。

大肠大肠接受小肠下传的食物残渣（土），吸收其中多余的水液，形成粪便。运动（火）：袋状往返运动和推进运动。大肠能够吸收少量的水、无机盐和部分维生素。



4.3 金的应用案例 - 房屋（结构和空间）



楼房的空间和结构性，是典型的金特征。

现代楼房是浇筑完成的。施工时，首先需要搭建楼房钢筋框架结构（金），然后用水泥（水、土）来浇筑，随着风干或其他处理（风、热），使水泥凝结，形成了整个房屋（木）。

4.3 金的应用案例及原理- 鼻

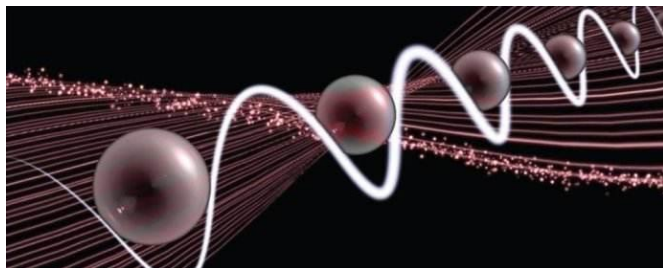
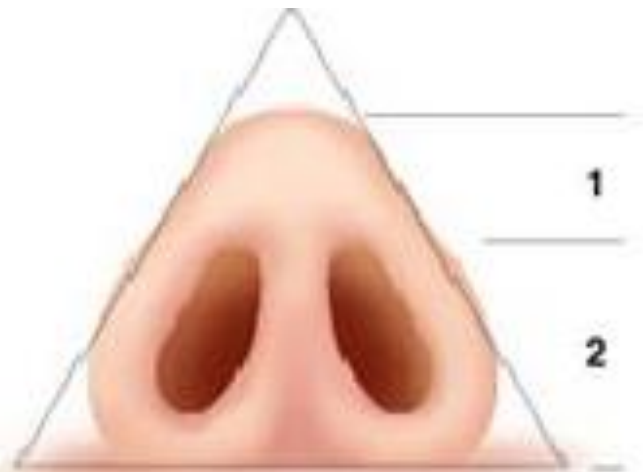

鼻是金的横截面模型，鼻子为呼吸之气出入的通道，与肺直接相连，所以称鼻为肺之窍。鼻为呼吸道之最上端，通过肺系（喉咙、气管等）与肺相联，具有主通气和主嗅觉的功能。鼻子一呼一吸，呼出热气（火），包含着水汽，尘埃物质（土），形成气流波动，这是波动态，水汽中有氧、二氧化碳等物质都是粒子态。

鼻的通气和嗅觉功能，都必须依赖肺气的宣发作用。肺气宣畅，则鼻窍通利，呼吸平稳，嗅觉灵敏；肺失宣发，则鼻塞不通，呼吸不利，嗅觉亦差。



4.3 金的应用案例及原理 - 牙齿

牙齿可以咬碎、嚼碎食物，体现了金的结构性和分割性。





4.4 金德

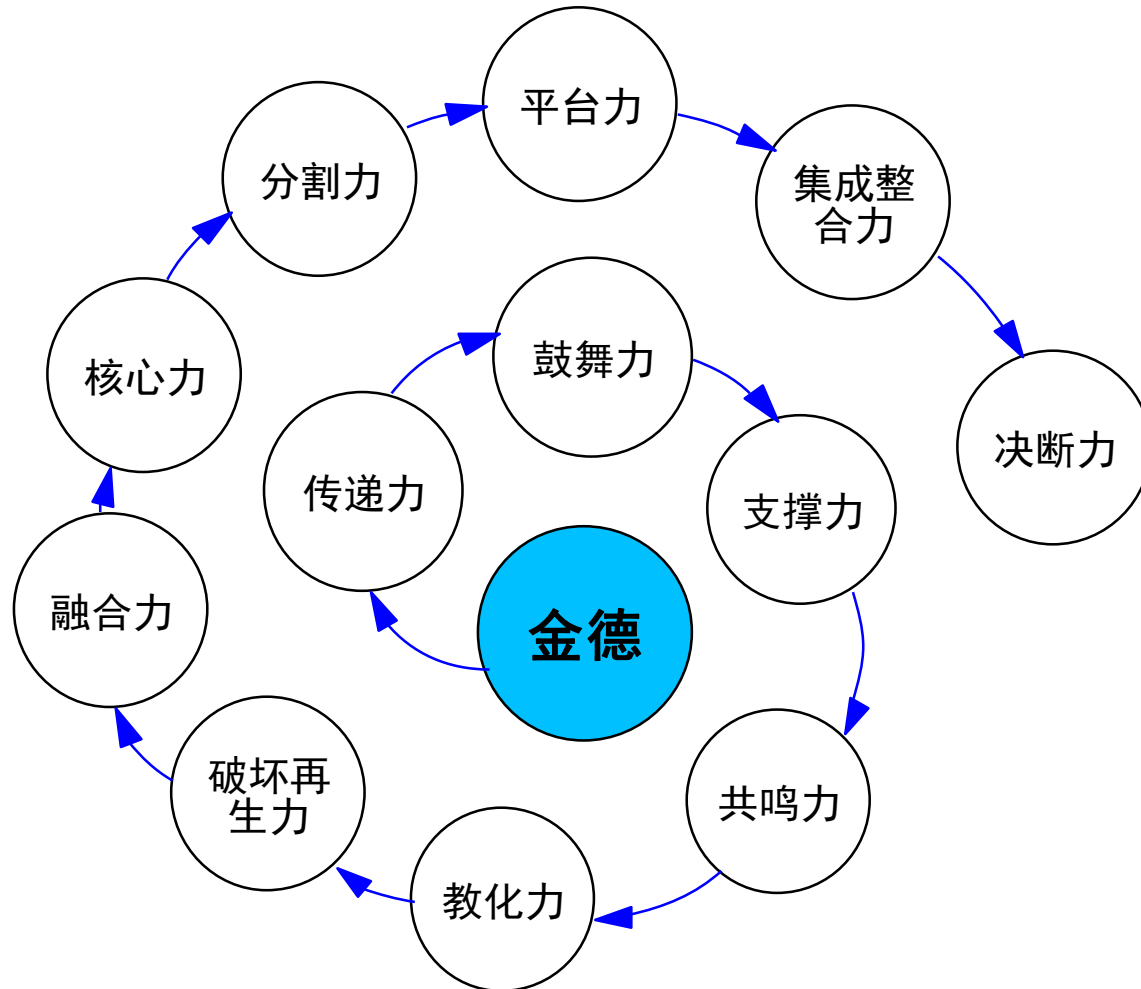



4.4 金德基本描述

传递力：在结构的空间中，一切物质都以波动和粒子的形式传递。

鼓舞力：通过波动和共鸣，发出号召，具有鼓舞的作用，人类历史上的领袖人物大多口才好，有鼓舞力。

支撑力：帐篷在支架的作用下，支撑起来，人们才可以进去休息，支撑创造出空间和结构，例如人体的脊柱也是支撑力的体现。

共鸣力：声学中，发声器件的频率如果与外来声音的频率相同时，则它将由于共振的作用而发声，这种声学中的共振现象叫作“共鸣”，例如乐器，琴、号、琵琶，在人际交往中，话说到人心坎里，感同身受也是共鸣。

教化力：在结构和空间中，可以传递声音，所以能够承载教化功能，十年树木，百年树人，在师徒的口耳相传中，文明得以传承和发展。

破坏再生力：金属的尖锐，即能帮助人们更好生存，也带来战争和破坏，破而后立，只有陈旧迂腐被淘汰，新的更有生命力的才能生长出来。



4.4 金德基本描述

融合力：钱币构成的贸易系统，将不同地域的资源融合在一起，产生经济。是融合力的体现。

集合整合力：没有结构的规划和建立，水和土只是一堆烂泥，没有作用，结构建立起来后，周围的要素就能整合起来。

分割力：刀只有锐利而坚硬，才能切割和分离食物，是分割力的体现。

核心力：建造房屋，房梁搭建起来，才能把整个房屋支撑起来，是核心，就像脊柱是人的重要支撑，五脏六腑都依靠在脊椎上循环运转，脊柱是人的核心。

平台力：建立核心，搭建结构和渠道，资源才能汇集形成平台。

决断力：人们对事物发生和发展需要准确的判断力，也要有勇气去承担决断后结果的能力和决心。



五、土

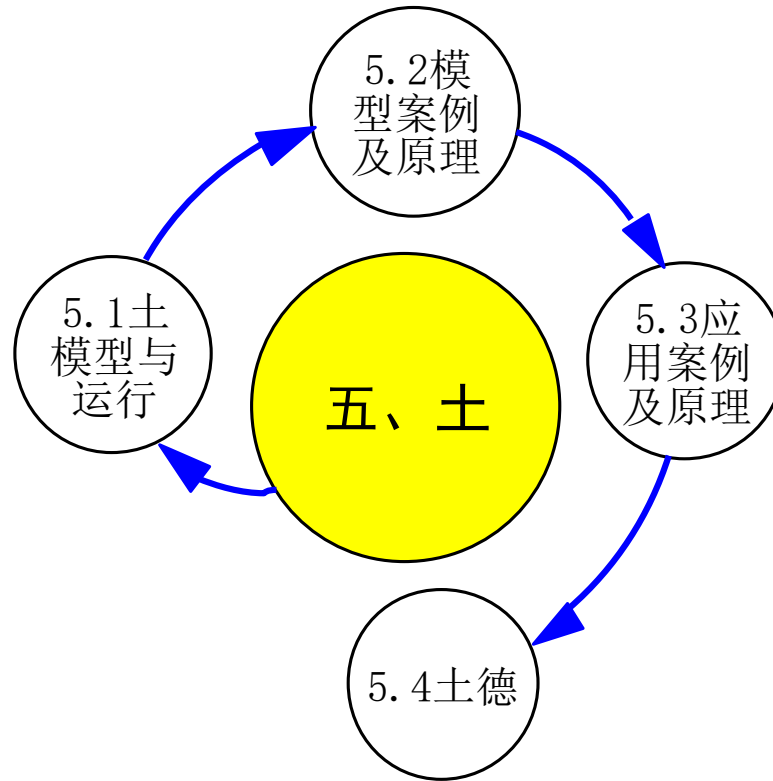



5.1.1 土模型

土的模型，结构和其他类似，核心是上下结构的空空间被充满，两个阴阳眼是被填充的。

纵切面

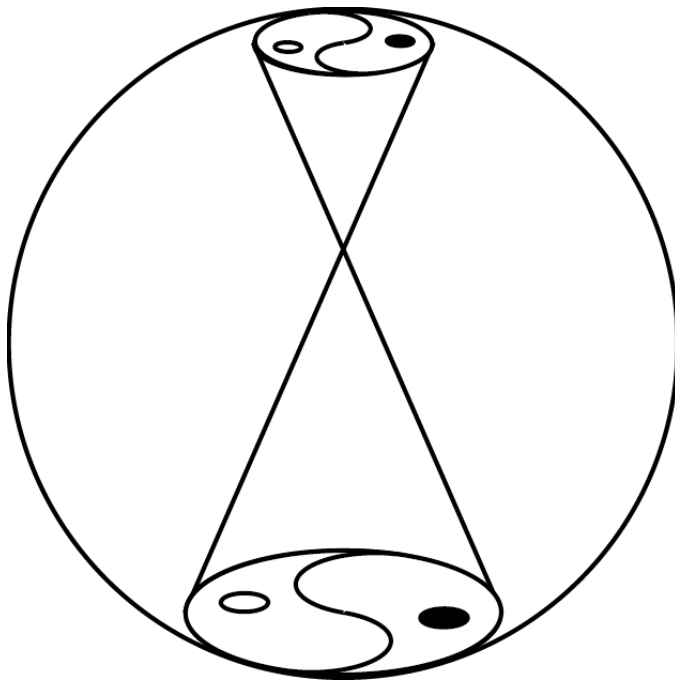

横切面

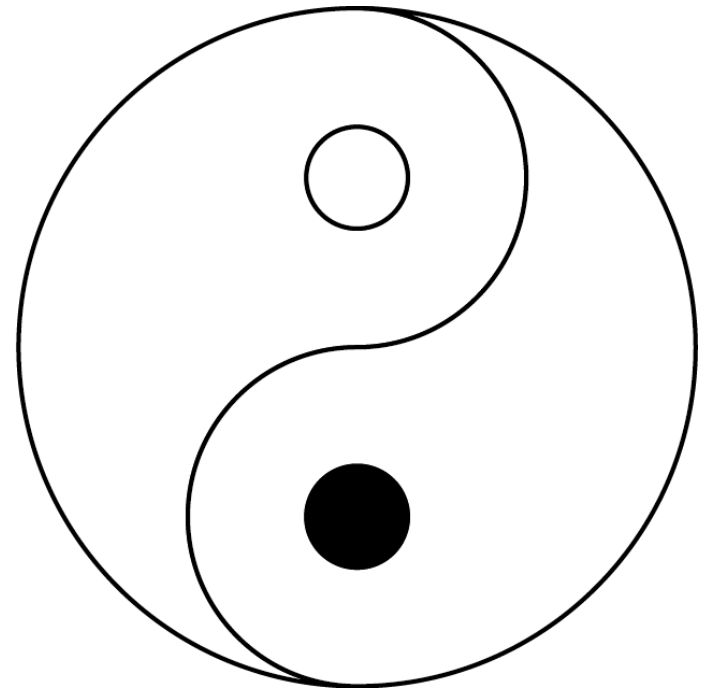

5.1.2 土运行

土的核心功能：1) 填充与孕育；2) 分解与构造



填充



孕育



分解

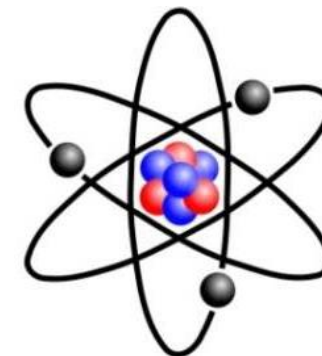

构造：如细胞是人的基本构造单元，原子核是物质基本构造



5.2 土模型案例及原理

土模型的代表就是地球。

宇宙大爆炸初期形成了以氢和氦为主的超高温星云。星云慢慢冷却后，尘埃及粒子逐渐聚集形成了星体形状。

早期的星体几乎都是由火热的岩浆构成，火山不断喷发，后来逐渐冷却，凝固，最后稳定下来就形成了地球。

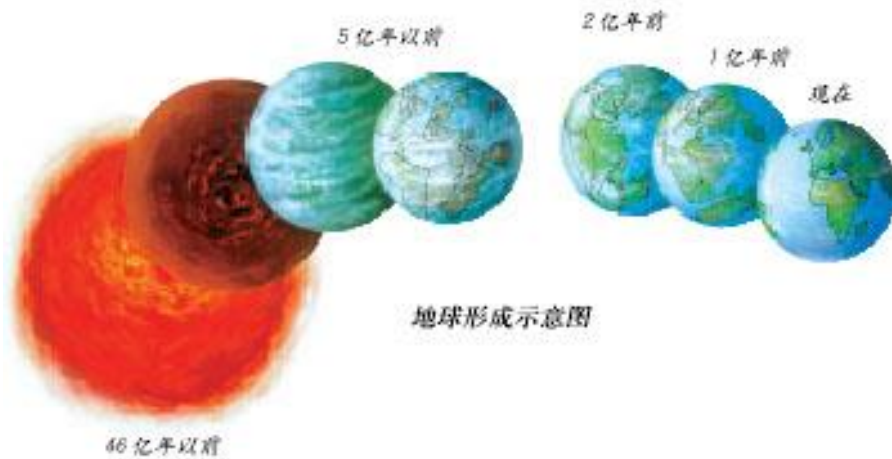



5.2 土模型案例及原理

地球的磁力线由南极指向北极，向两方发出，形成对称的两个合页，也是一个阴阳模型，最终构成了地球的外部空间磁场。

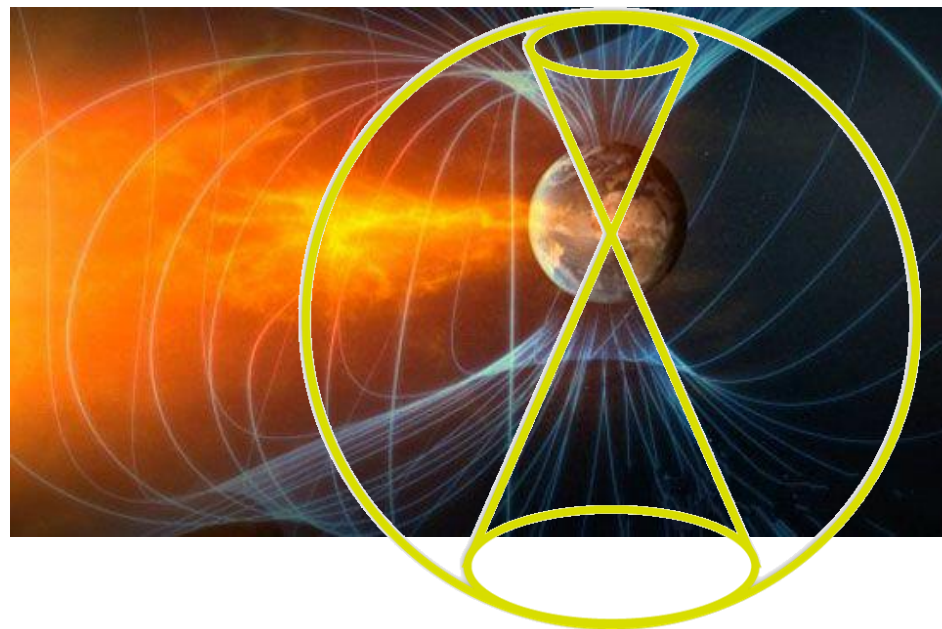
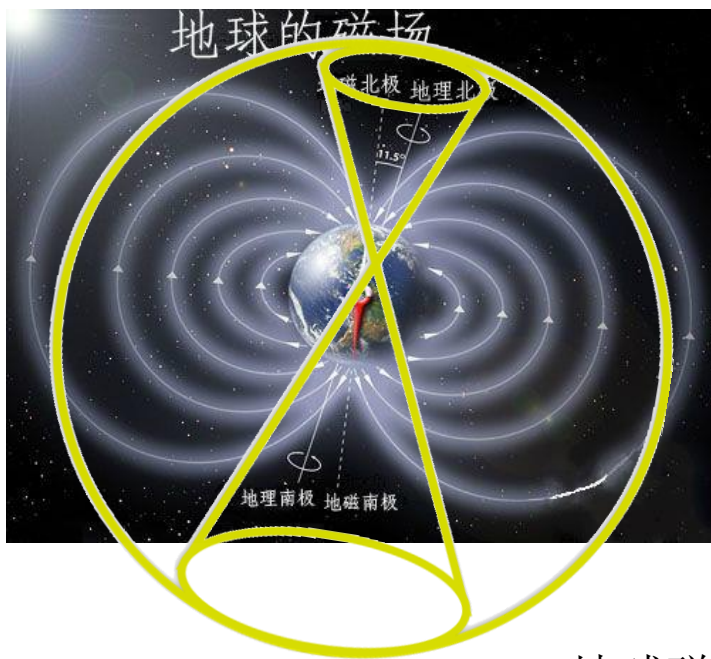

地球磁力线与磁场模型图



5.2 土模型案例及原理

火山爆发时，岩浆带着水汽和烟尘喷发出来，岩浆流覆盖了土地，形成了山地和土壤。

火山喷发后，内部管道（金）中空，土填满其中的空间，外面的岩浆覆盖地面，填平低陷处，形成了陆地、山脉。

因此土具有填充性。



5.3 土的应用案例 – 口

土在五官中对应为口。嘴一张开，口腔中空（金），有了空间，食物进去（土），舌头出来（火）。因此嘴巴能填充收纳食物，具有胃、土的特性。

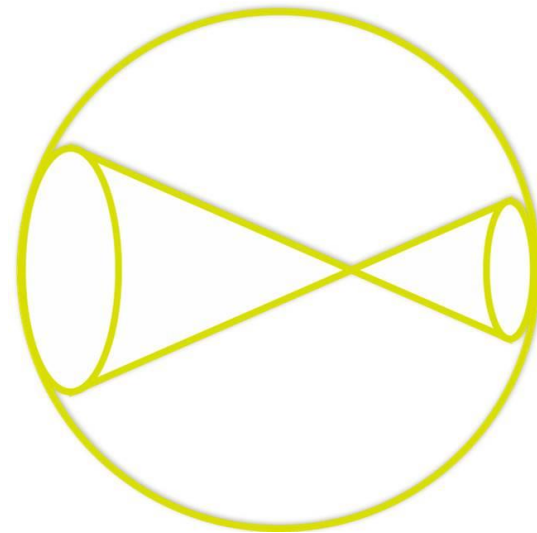
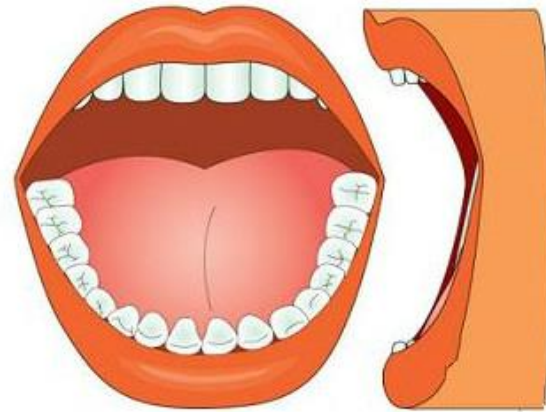



5.3 土的应用案例 – 口

牙齿具有结构性和切割性，用于咬切食物（金）。舌头是红色的（火），提供动力，搅拌食物（土）。咽喉中空（金），分泌唾液（水）。食物经过初次消化分解后，通过食道进入胃中进一步消化，因此土具有融合性。

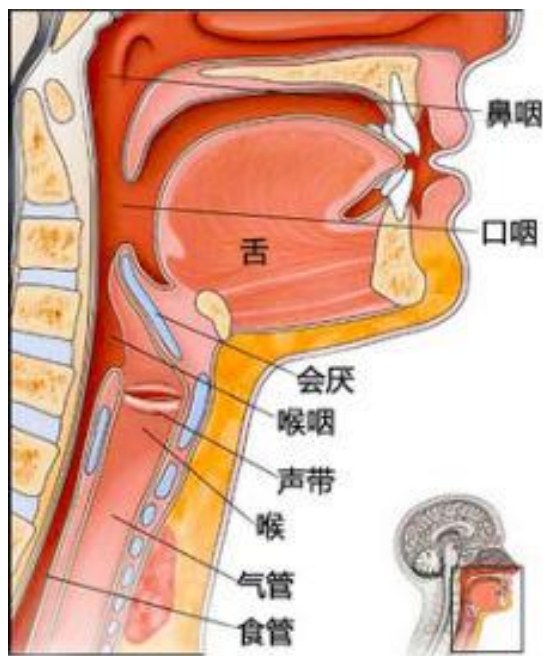

喉的侧面观

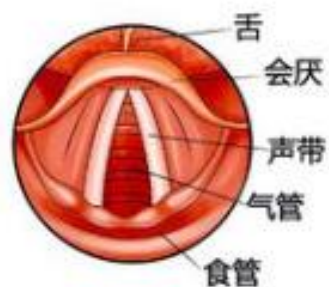

喉的上面观



5.3 土的应用案例 – 土脏腑：脾胃

食物从食道（金）进入胃中，胃壁扩大，被接收并储藏在胃中（土），进行消化（火）分解和吸收，然后被输送出来，一部分液体（水）送入肝脏，供肝脏造血，一部分送入小肠继续消化分解吸收。这一进一出，构成了一个阴阳模型。

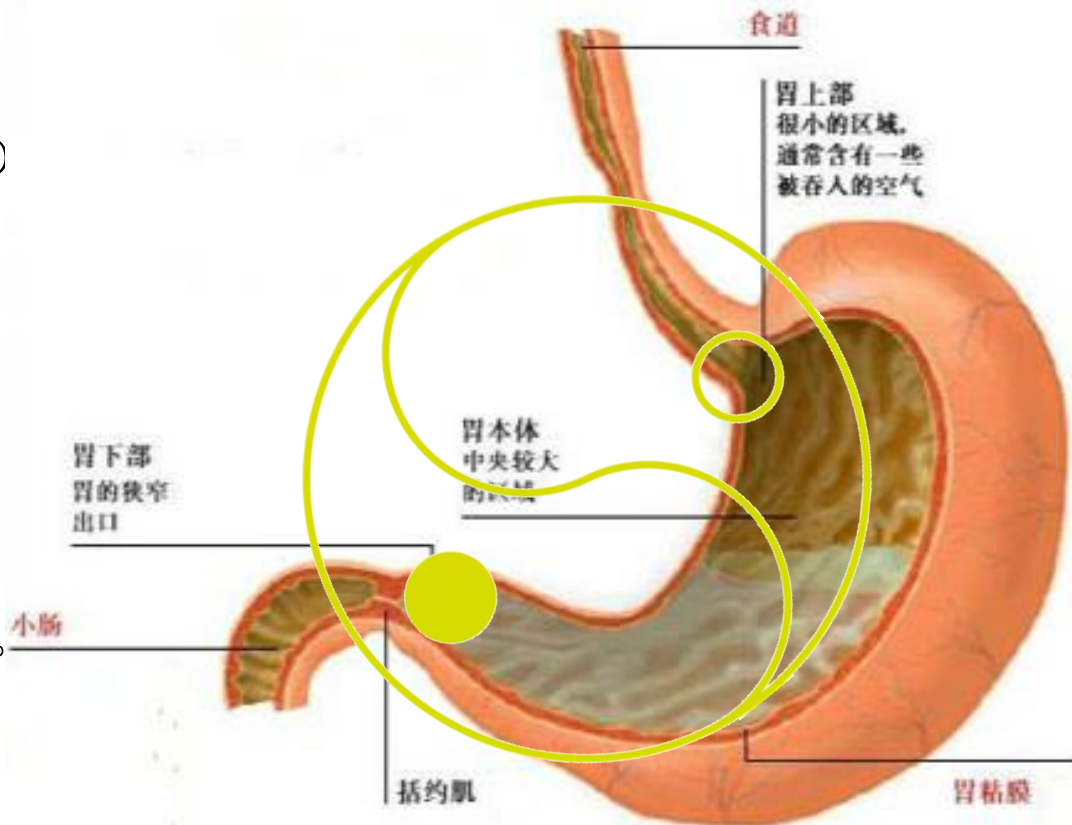

5.3 土的应用案例 – 土脏腑：脾胃

脾脏主要功能：

- 1、脾是人体的“血库”，当人体休息、安静时，它贮存血液，当处于运动、失血、缺氧等应激状态时，它又将血液排送到血循环中，以增加血容量；
2. 脾脏是血循环中重要的过滤器，能清除血液中的异物、病菌以及衰老死亡的细胞，特别是红细胞和血小板。当血液中出现病菌、抗原、异物、原虫时，脾脏中的巨噬细胞、淋巴细胞就会将其吃掉。
3. 脾脏还可以制造免疫球蛋白、补体等免疫物质，发挥免疫作用。脾脏还有产生淋巴细胞的功能。

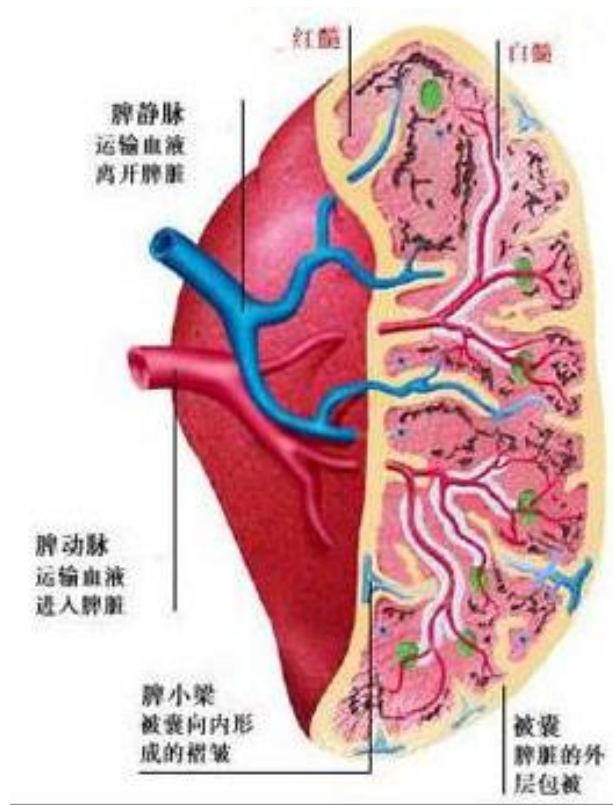



5.4 土德

土具有厚重力、孕育力、融合力、破坏再生力、储藏力、分解力、填充力

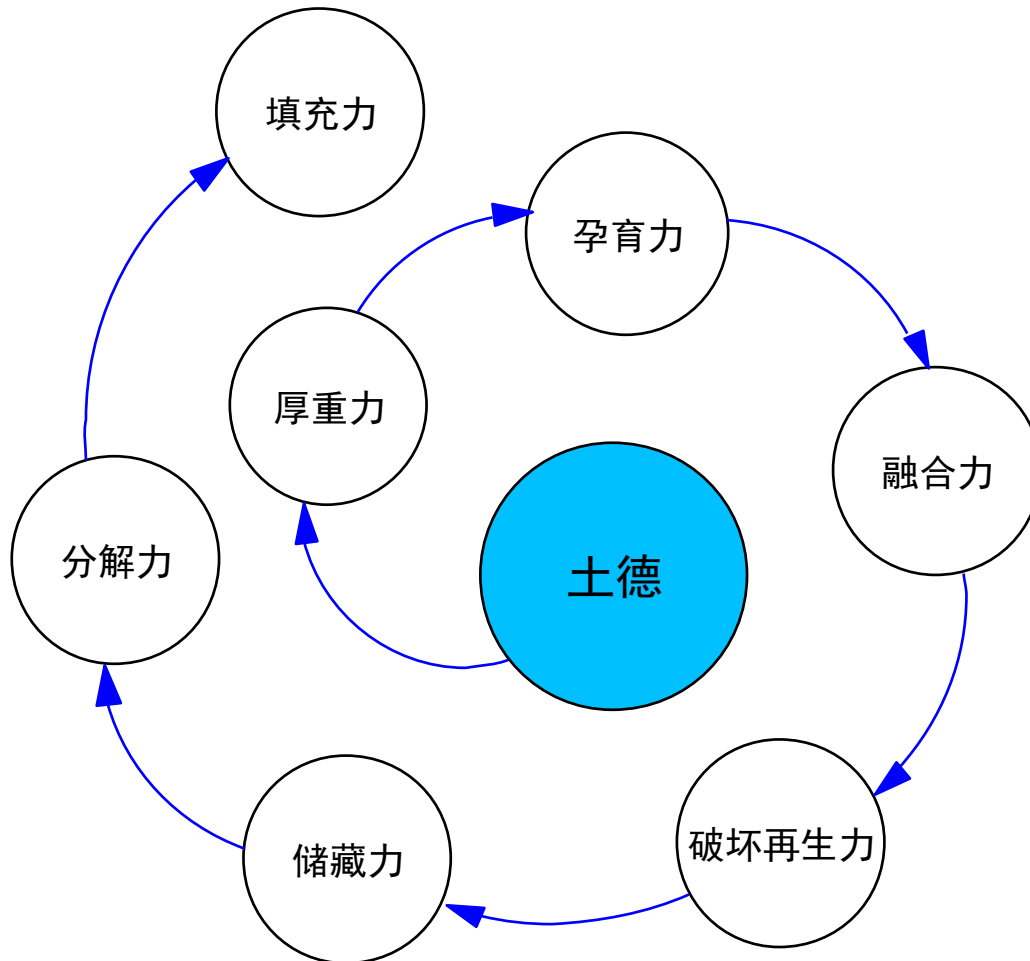



5.4 土德

厚重力：土能将结构填满充实，因实而具有厚重性，能承载万物





5.4 土德

孕育力：自然植物的种子都在土壤中能生长发芽，所以土具有孕育力。



5.4 土德

融合力：稀松的土壤能吸收水分，吸收热量（火），提高温度，土壤富含矿物质，能混合金属元素，所以土具有融合性。

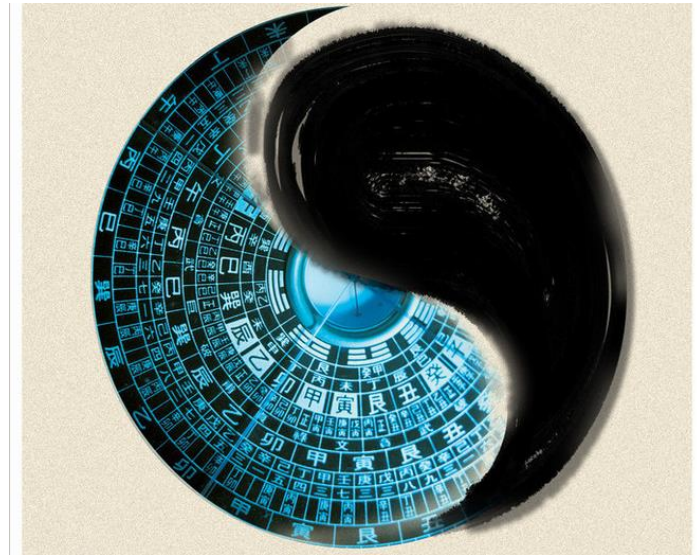

比如地球的大地上既有树木森林，又有火山、还有矿产资源，土地中融合了火、水、金，又和当地环境形成系统（木）。



5.4 土德

破坏再生力：地震或泥石流发生时，土可以掩埋水，火和结构（金），具有破坏性。同时又可以重新长出植物，形成新的生态环境，具有再生性。





5.4 土德

储藏力：土具有包容性，泉水、化石、煤炭、矿产、岩浆等都在大地中储藏。

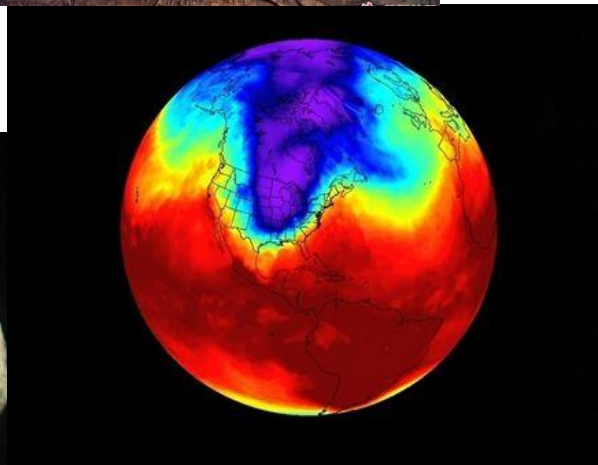

5.4 土德

分解力：土具有分解的特性，物质在土中，经过一段时间可以分解有机物和无机物。



5.4 土德

填充力：土具有填充性，人居住的楼房、交通道路都是依靠土的填充才能结构稳定，宜居。在五行中土居于中位，也可以补不足。





六、木

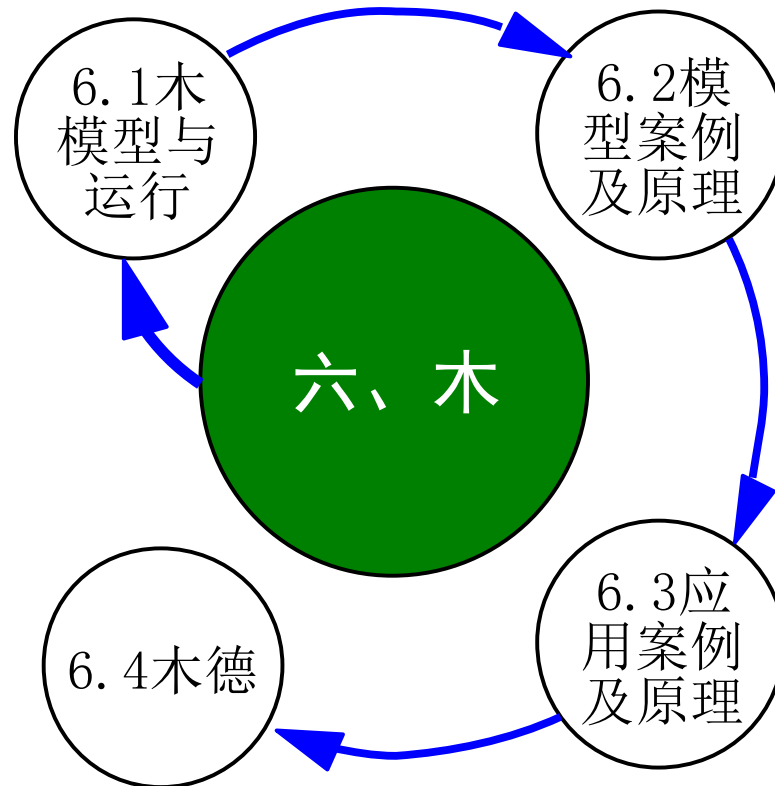

6.1.1 木模型

木，结构是36个阴阳。36是泛指，表示非常多。

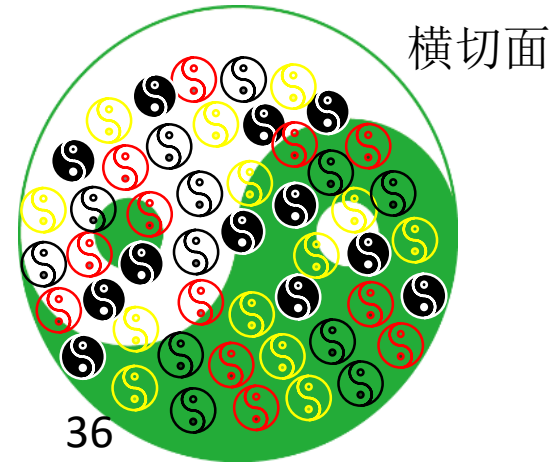
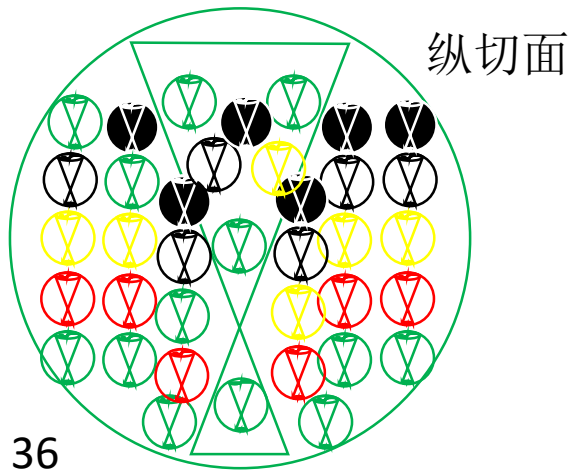

6.1.2 木运行

木的核心功能：1) 循环与生发；2) 系统与合成



循环与生发

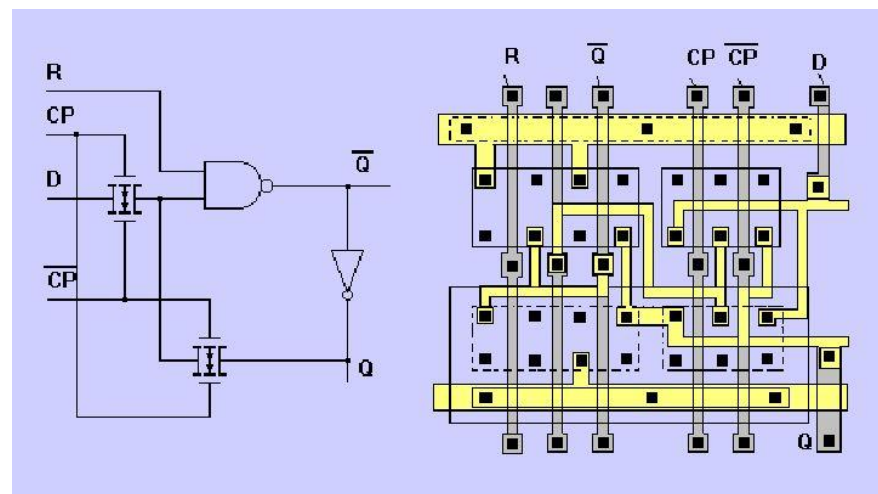

系统与合成

6.2 木的模型案例及原理

木的基础模型就是树。树有很多的根须，很多的枝，很多的叶脉，开很多的花，结很多的果实，有很多的种子。

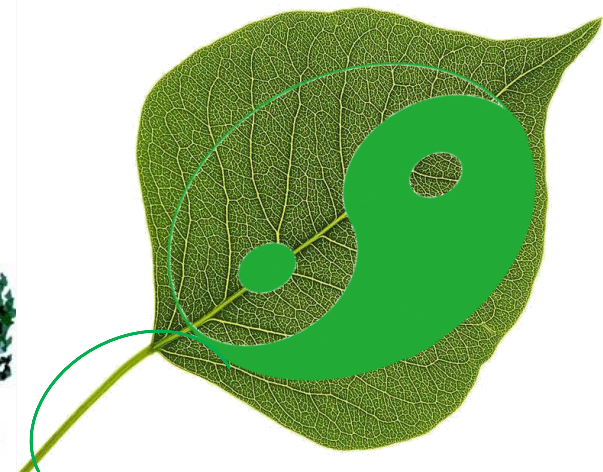
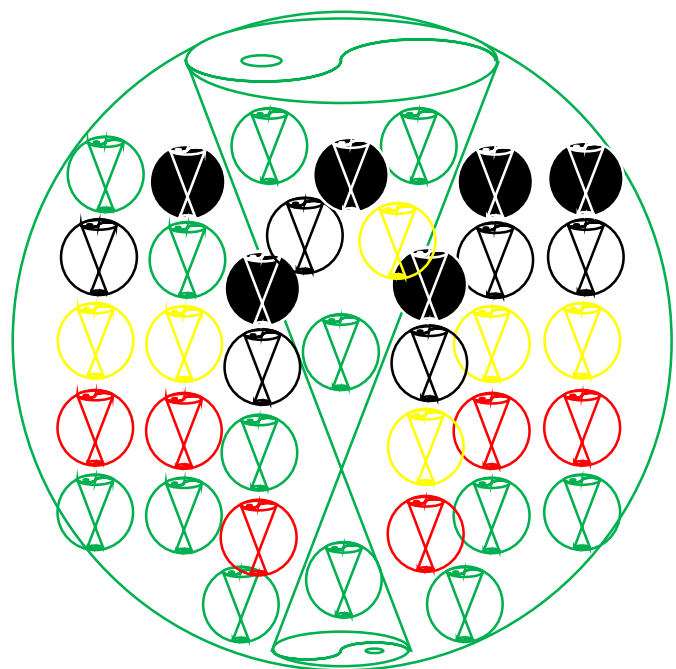

36

6.2 木的模型案例与原理 – 树

木模型是树，在蒸腾（火）拉力等作用下水分通过树根、干和枝的结构和空间（金）流动，树叶通过光合作用制造淀粉和糖（土），树木吸收后，整个系统（木）慢慢就长开了。

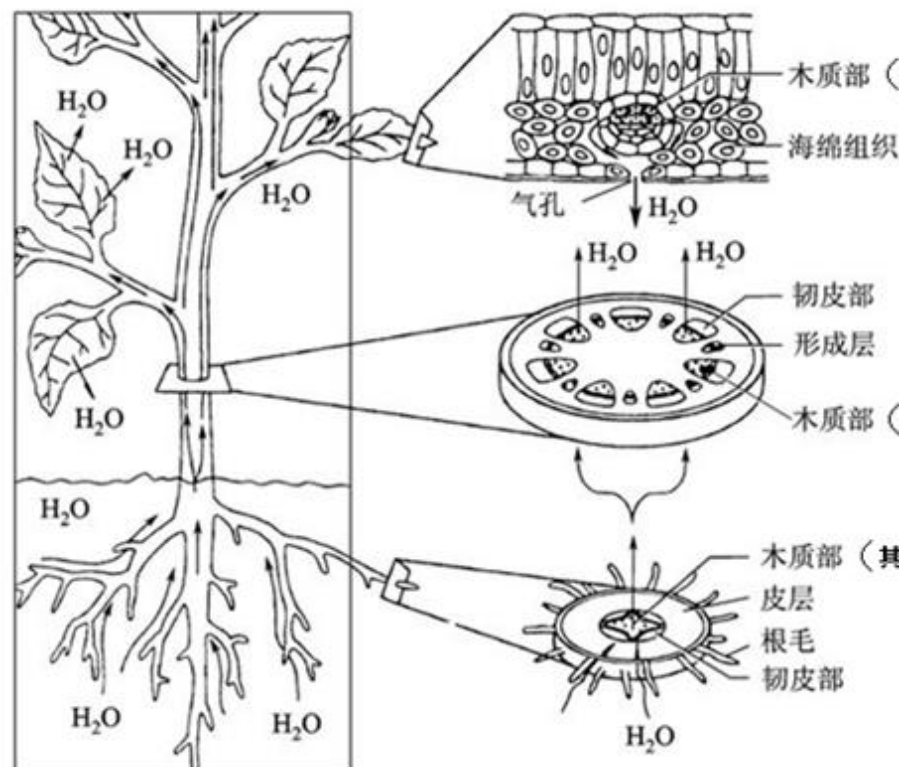
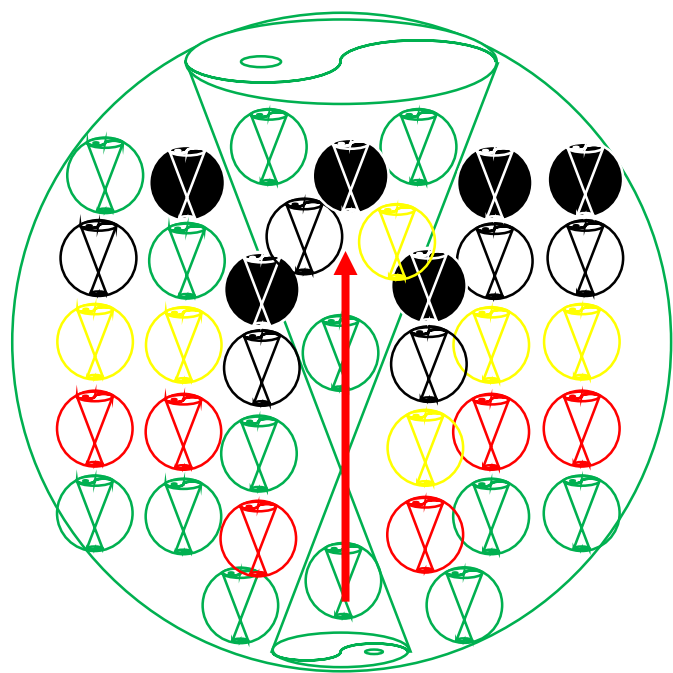



6.2 木的模型案例与原理 – 叶脉

叶脉也有结构（金），阳光（火）一晒，温度上升，叶脉结构膨胀，吸收外界的水和树枝树干里的水，水进来就带入各种元素，进行光合作用、呼吸作用，产生出淀粉、糖（土）等种种的物质供给植物本身，产生氧气供给自然。

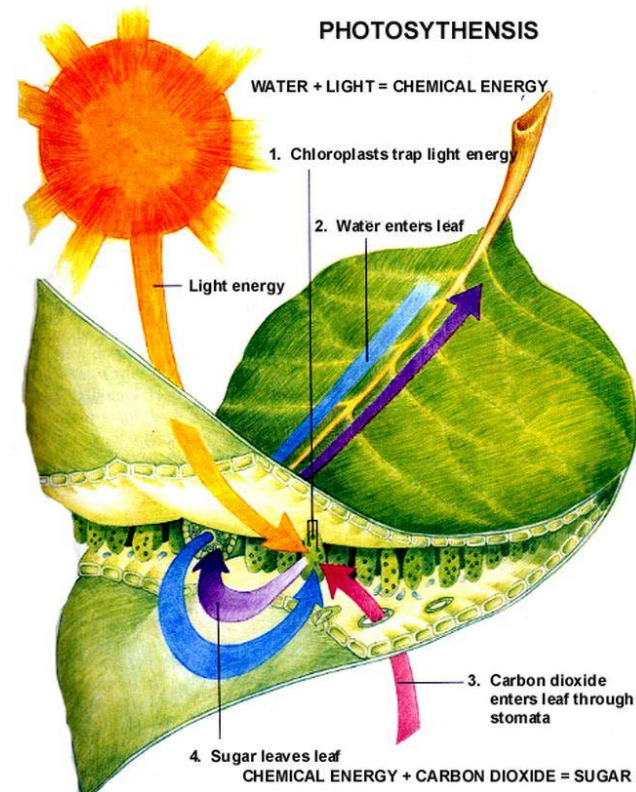
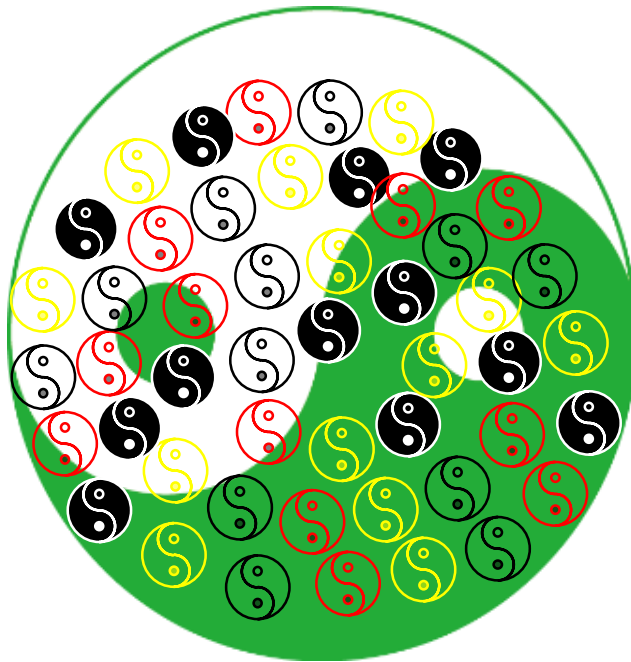



6.3 木的应用案例 - 花

有的木，它的阴阳数目可以不到36。

例如花，一个花瓣和对面那个花瓣是个阴阳，很多花瓣对称结构形成花。





6.3 木的应用案例 - 麦

一个麦粒（种子），像阴阳，中间的小缝类似阴阳之间的线，麦芒是这个线的延长；麦穗，对着的麦粒又像阴阳，多个麦粒阴阳集成麦穗（木）；一株麦子有多个麦秆（木）集合而成。

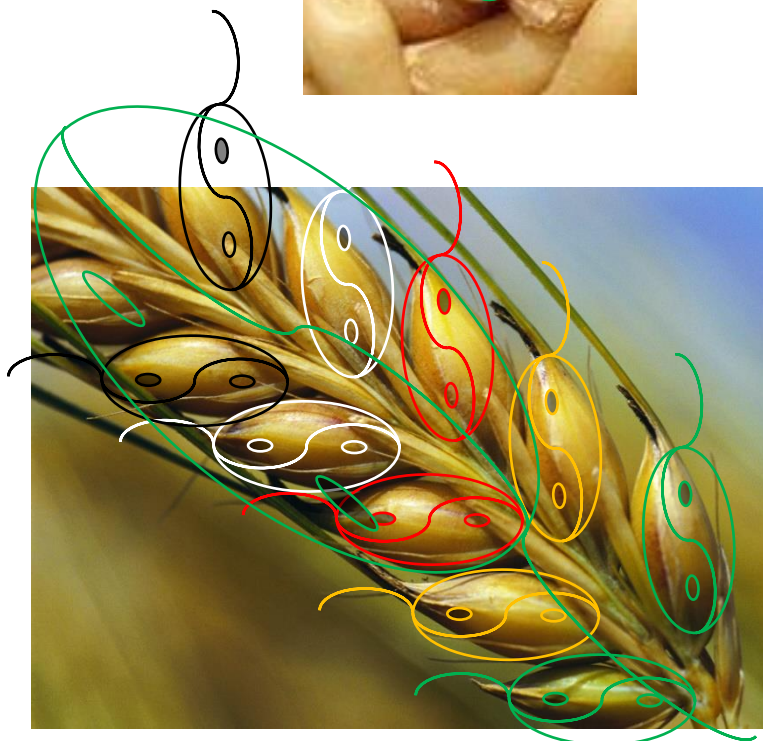



6.3 木的应用案例 - 叶



昵图网 www.nipic.com

By:galweipp No:20120907194224161000



昵图网 www.nipic.com

By:stefanlelux

No:20100407192202070



编号:11256

三千弱水[上传] 图片联盟 www.italm123.com



6.3 木的应用案例 - 花





6.3 木的应用案例 – 花



植物：多肉



6.3 木的应用案例 - 果





6.3 木的应用案例 - 木脏腑：肝胆

肝脏是人体内最大的器官，执行多种非常重要的生理功能。肝脏可分为两个主要的部分：较大的右叶和较小的左叶，每叶又可分成“肝小叶”的几部分，人体内的所有血液每两分钟就流经这些肝小叶一次。当血液通过时，其成分会发生许多重要的变化。

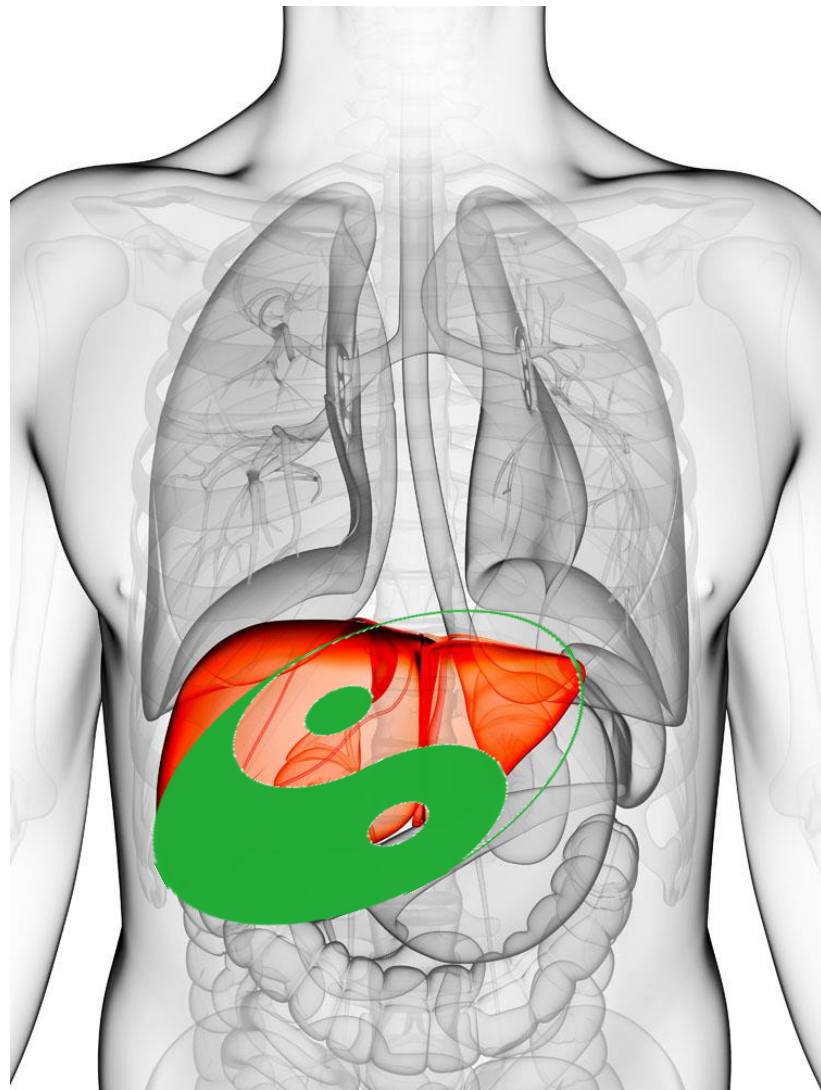
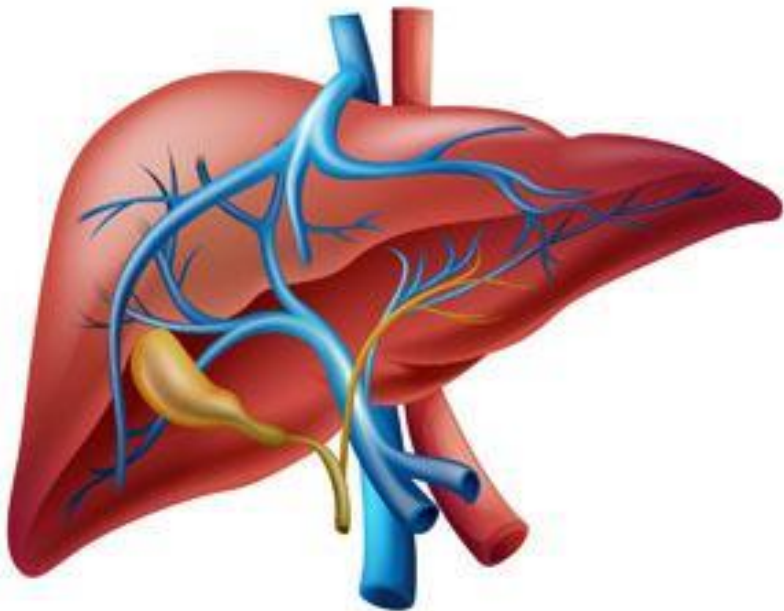

6.3 木的应用案例 - 木脏腑：肝胆

胆呈囊形（金），紧贴于肝的短叶间，与肝相连。胆主要功能为贮存和排泄胆汁（水），并参与饮食物的消化（火）。胆的上方有管道与肝相通，肝之余气化生胆汁，然后通过此管道流到胆内；胆的下方有管道与小肠相通，随着消化的需要，胆汁经此管道排泄到小肠中，以帮助对食物（土）的消化。

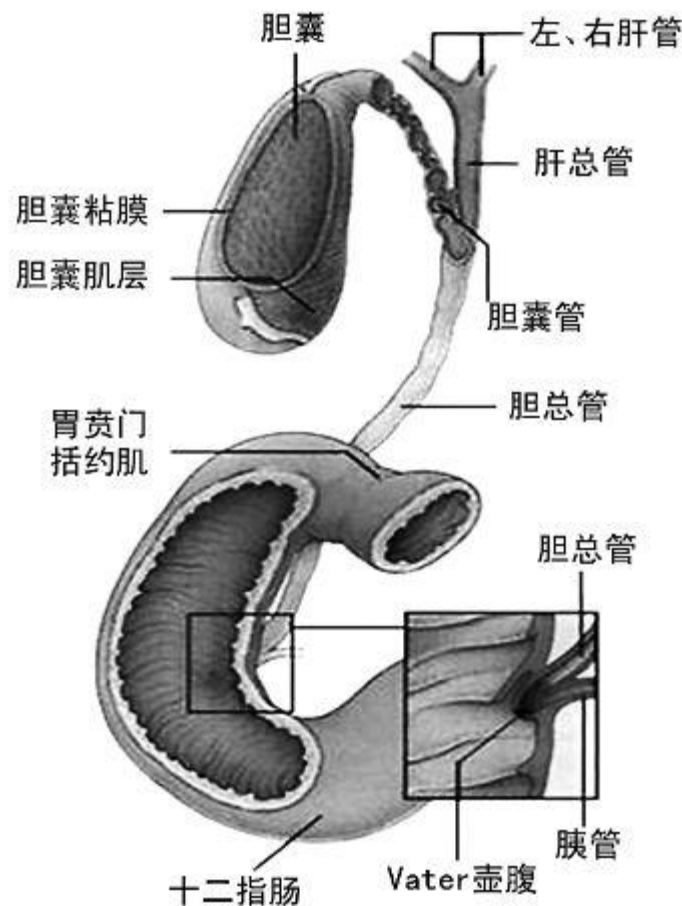
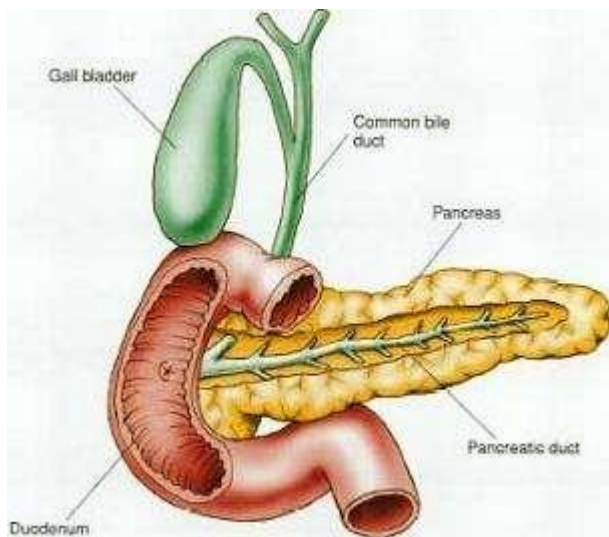

6.3 木的应用案例 – 肝的净化和再生功能

肝脏具有其它器官无法比拟的旺盛的再生和恢复能力。

如：对血液的净化和再生，肝脏由门静脉和肝动脉（金）双重供血（火），流入肝脏的血液（水）**1/4**来自肝动脉，主要供给肝脏所需的氧气，另外**3/4**来自门静脉（由胃、肠、脾胰等脏器静脉汇集而成），它把来自消化道的各种营养和有害物质（土）输入肝脏，经肝脏加工处理后，进入全身循环（木）。

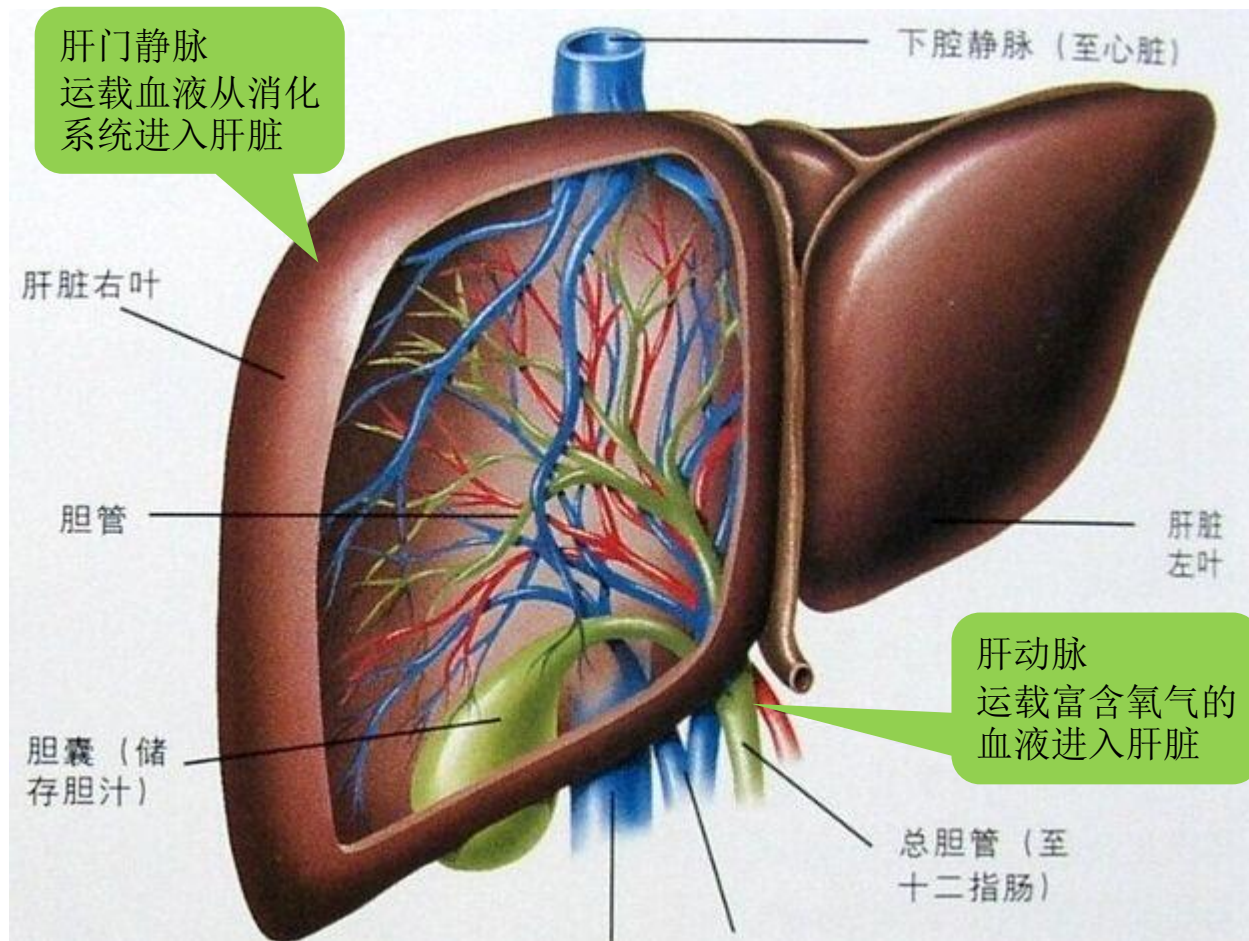

6.3 木的应用案例 - 肝的复合功能强大体现了木的36

肝脏有6大功能

1、制造和分泌胆汁。

肝脏将每天衰老的红细胞里血红蛋白中的血红素转变成胆红素，并分泌到胆汁中。每日约有600~1000毫升胆汁（水）从肝脏持续分泌出来，由胆管流入十二指肠，帮助脂肪消化以及脂溶性维生素A、D、E、K的吸收。

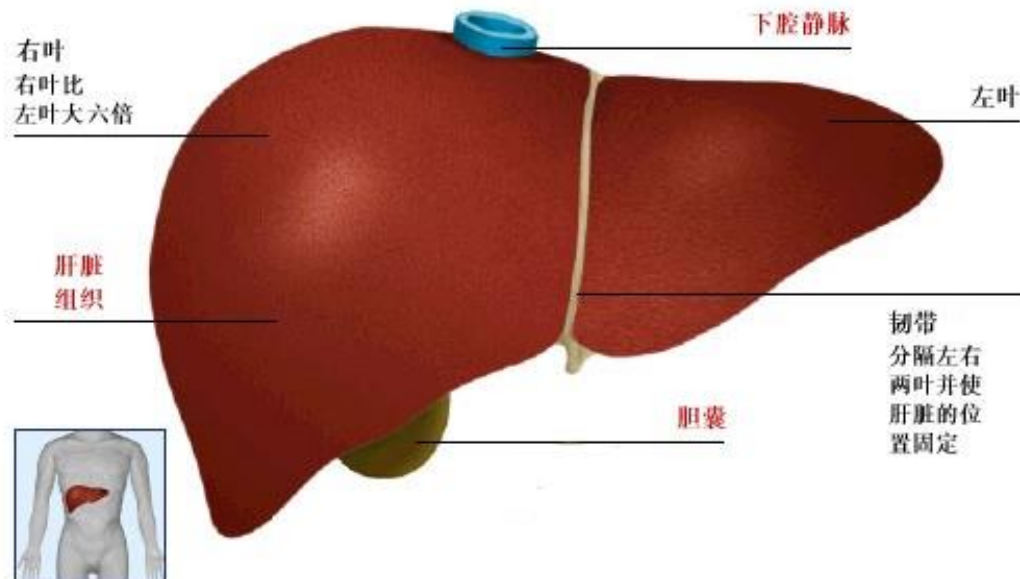

2、代谢功能。

我们每天吃进大量食物（土），其中的蛋白质、脂肪、糖类以及维生素，必须先到肝脏进行化学处理，变成人体需要的养分，再供生命活动所需。如果没有肝脏的辛劳，人体内几百个大大小小的器官就会“饿死”。

3、解毒功能。

肝脏是人体的主要解毒器官，它可保护机体免受损害，使毒物成为无毒或溶解度大的物质，随胆汁或尿排出体外，这是维持生命的重要功能。不管是食物、药物，都不可避免地带有“毒性”，一旦肝脏解毒能力下降，后果不堪设想。

6.3 木的应用案例 - 肝的复合功能强大体现了木的36

4、吞噬或免疫功能。

肝脏是人体内最大的防御系统，通过吞噬、隔离、消除入侵和内生的种种致病原，从而保障健康。任何免疫能力的维持与提高，都必须靠正常的肝脏功能。

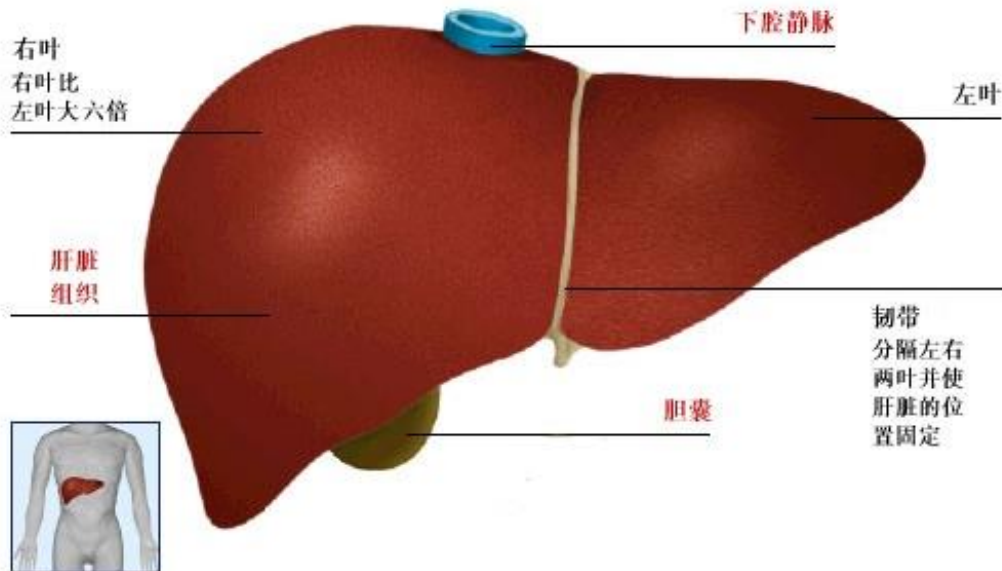

5、凝血功能。

如果你刮胡子或切菜时不慎弄伤皮肤，肝脏就会制造凝血因子，使伤口停止流血。肝脏是合成或产生许多凝血物质的场所。

6、调节血液循环量。

正常时，肝内静脉窦可贮存一定量的血液，在机体失血时，从肝内静脉窦排出较多血液，以补偿周围循环血量的不足。

6.3 木的应用案例 - 眼睛

眼睛是一个非常精细的系统，可在不同环境下对自己的具体形态进行改变。眼睛是大量光点的集成，接受从外界获得的信息最多，通过把光投射到对光敏感的视网膜成像，光线被接收并转化成信号并通过视神经传递到脑部，形成视觉。

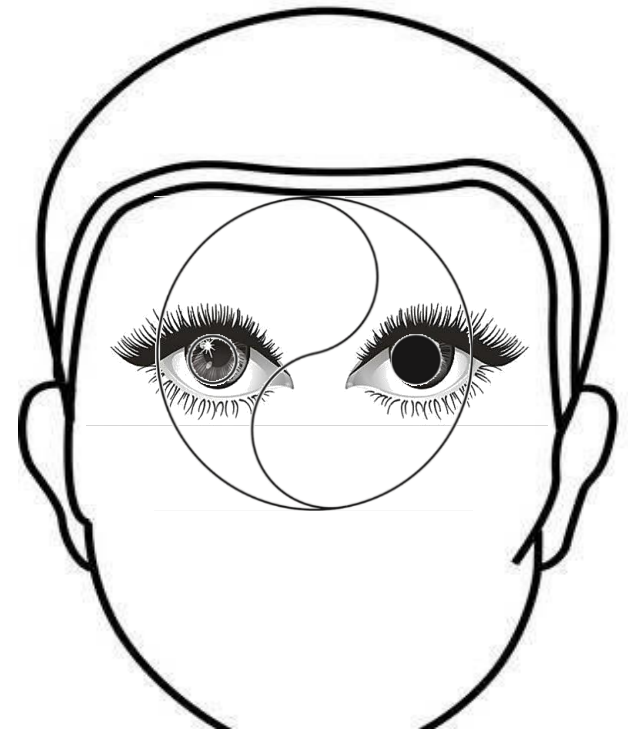
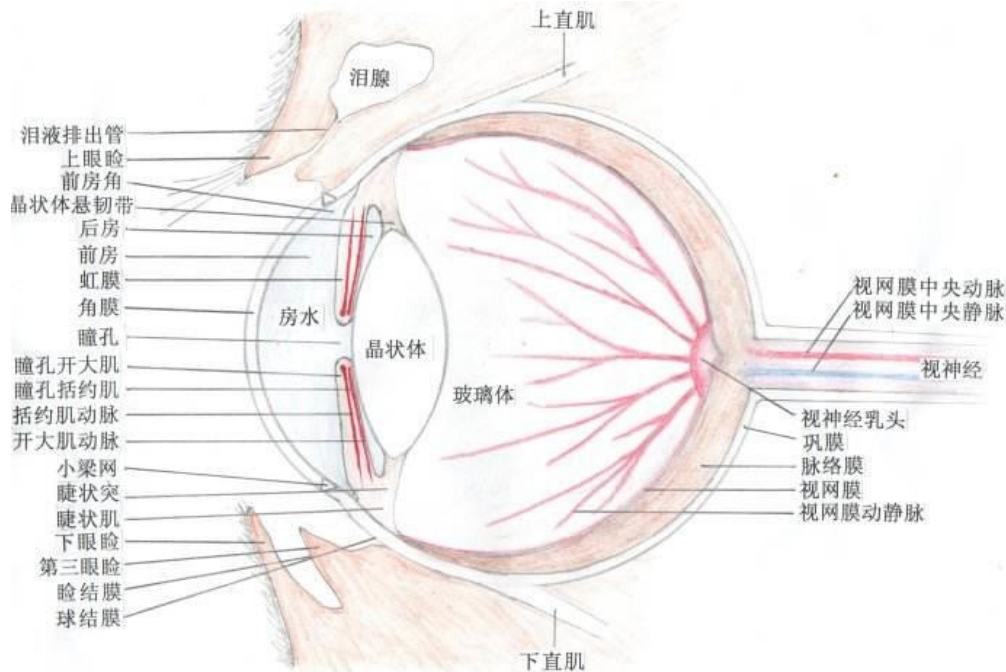



6.3 木的应用案例——眼睛

视觉原理

视觉形成的大致过程是：外界物体反射来的光线（火）通过眼睛形成了波粒二象性，通过光波（水）带着信息（土），经过眼睛的折射，最终落在视网膜（金）上，形成倒立的物象。视网膜上的感光细胞将图象信息（土）通过视觉神经传给大脑的视觉中枢，人产生了视觉，整个视觉成像系统是木的特征。

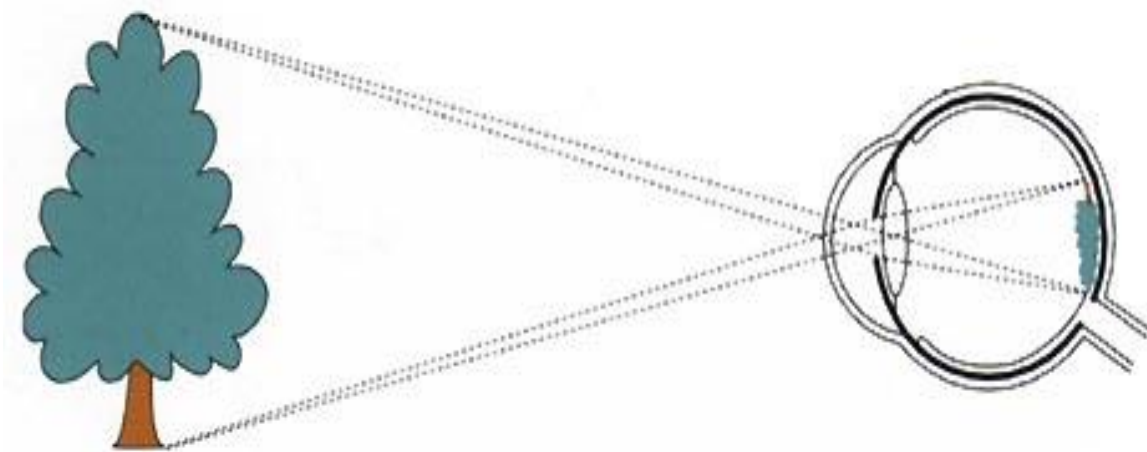
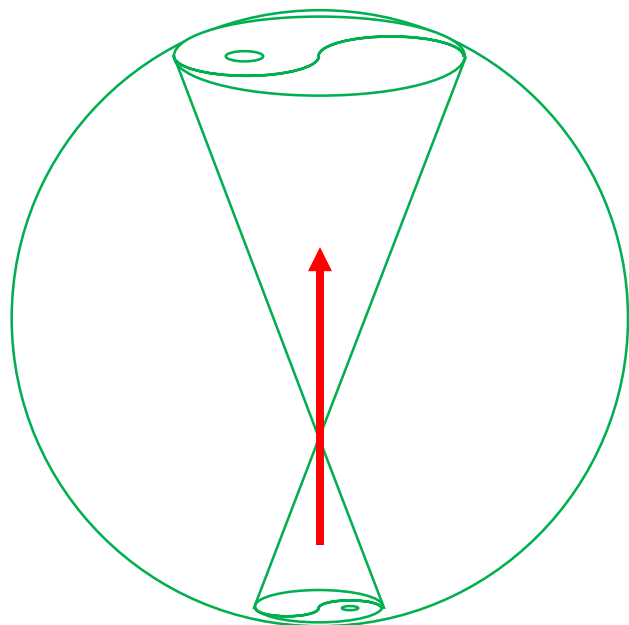
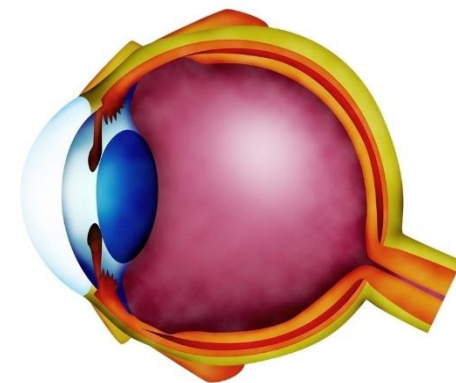



6.4 木的应用案例与原理 - 集成电路板

集成电路板是采用半导体制作工艺，在一块较小的单晶硅片（土）上制作上许多晶体管（金）及电阻器、电容器等元器件，并按照多层布线或隧道布线的方法将元器件组合成完整的电子电路系统（木）。

当开机连电（火）时，通过晶体管、电阻器和电容器等作用产生、放大和处理各种信号，电流信号在元器件中流动（水），信息传递，使电脑、手机等硬件正常运转。

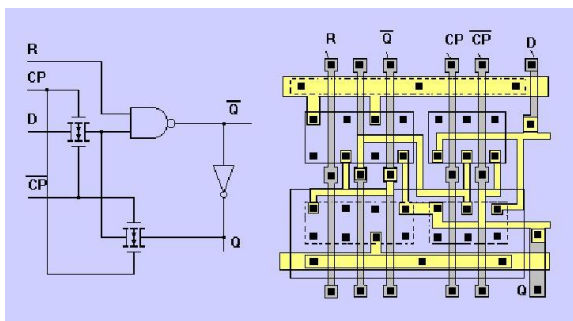
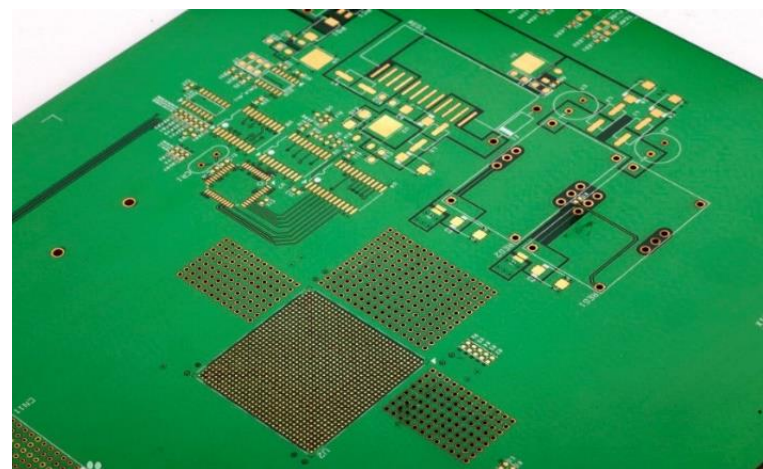



6.4 木德

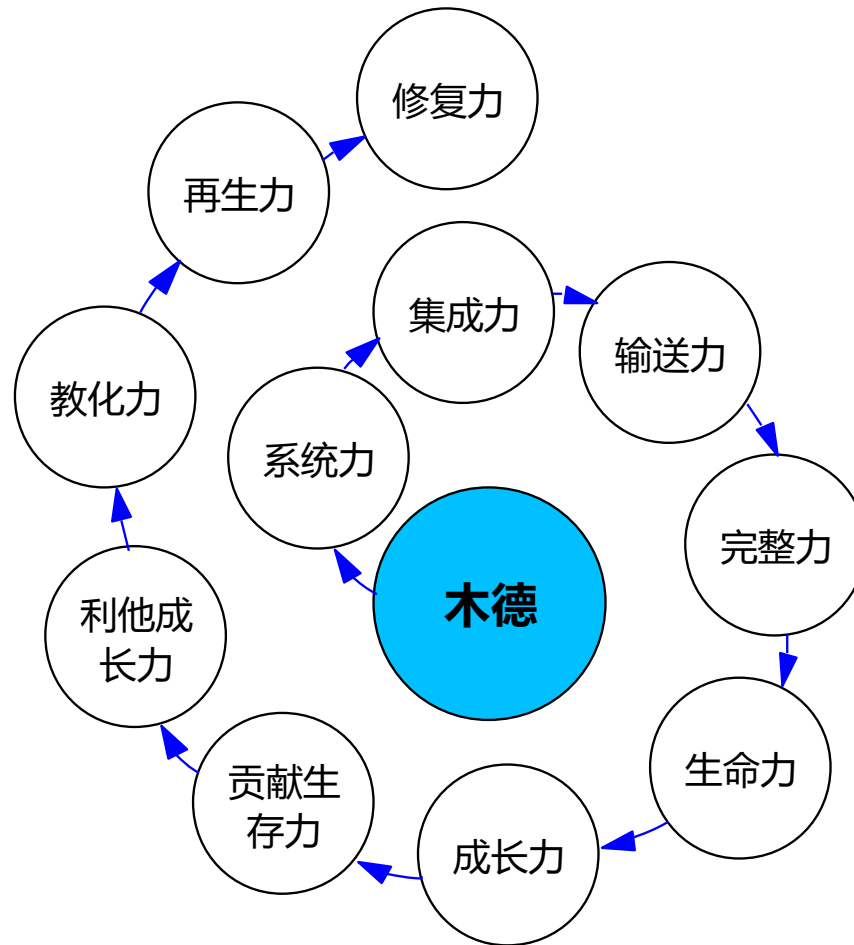



6.4 木德

系统力

一棵树有无数的根、无数的叶子等，根、茎、叶等自成系统，同时又组合在一起形成一个有机系统，很多树在一起又形成森林系统，这是木的系统力。

集成力

任何一株植物的结构（金）成长，都离不开土壤、水分、光合作用、蒸腾作用等集合作用，这是木集成作用的体现，具备把五行元素集成、整合一起发挥作用的能力，这是集成力。

输送力

人身体所有的东西由血液来输送，其它的心脏、肝脏、肾脏的血液都是由肝脏制造、做出来完了然后输送出去的，整个串联起来的循环系统是木的特征，这是输送力



。



6.4 木德

完整力

一盆植物根系扎入土壤，吸收水分和矿物质等营养元素，茎、枝向上、向四周生长，叶子发生蒸腾作用和光合作用，吸入二氧化碳，产出氧气，形成完整循环，任何木都体现完整的结构。

生命力

当一个星球出现植物的时候，就有可能出动物，木是生命出现的象征，这很重要。

成长力

年轮记录着树木的成长，从种子发芽、然后长大、最后结果、落到地上，它自己朽了，新生的又长了，是植物一轮又一轮成长的过程，这是成长力的体现。

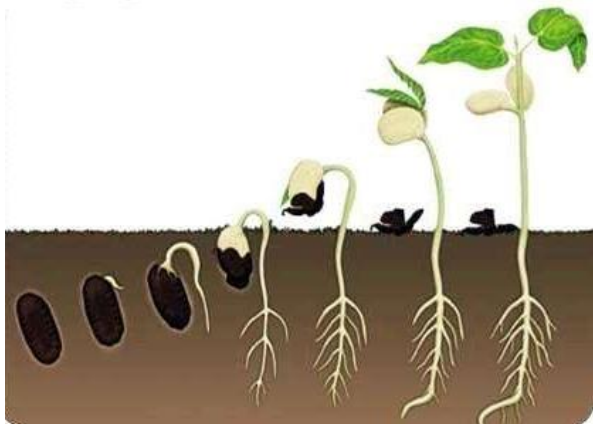



6.4 木德

贡献生存力

植物自身，开的花，结的果实，长的种子等，都在作为食物让动物吃。一般植物的种子，是果皮包着果肉和种子，动物摘取果实，吃掉果肉，将吃不掉种子扔掉或排出，种子才能落入土壤再成长。植物贡献了自己，让自己更好地生存，这是木的贡献生存力。

利他成长力

植物结出很多的果实、种子，供给其他生命，让它们生存下来，只有这样才能让自己循环起来，再次从种子生长发芽，长大，和其他动植物们一起慢慢形成森林。

教化力

十年树木、百年树人，桃李芬芳满天下，树木本身在影响和教化人们，也是人们称赞教化典范的象征。

再生力

树木自身破损后，能够再生长出来，一个折断的树枝，也能再长成树。这是再生力。

修复力

植物在它的周边环境受到破坏和污染后，能够绿化和修复环境。

七、五行模型综合应用

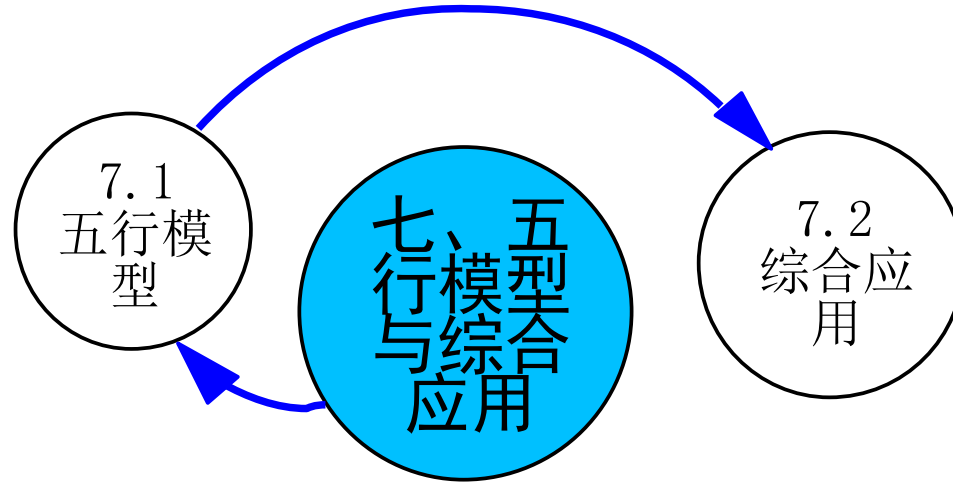

7.1 五行模型

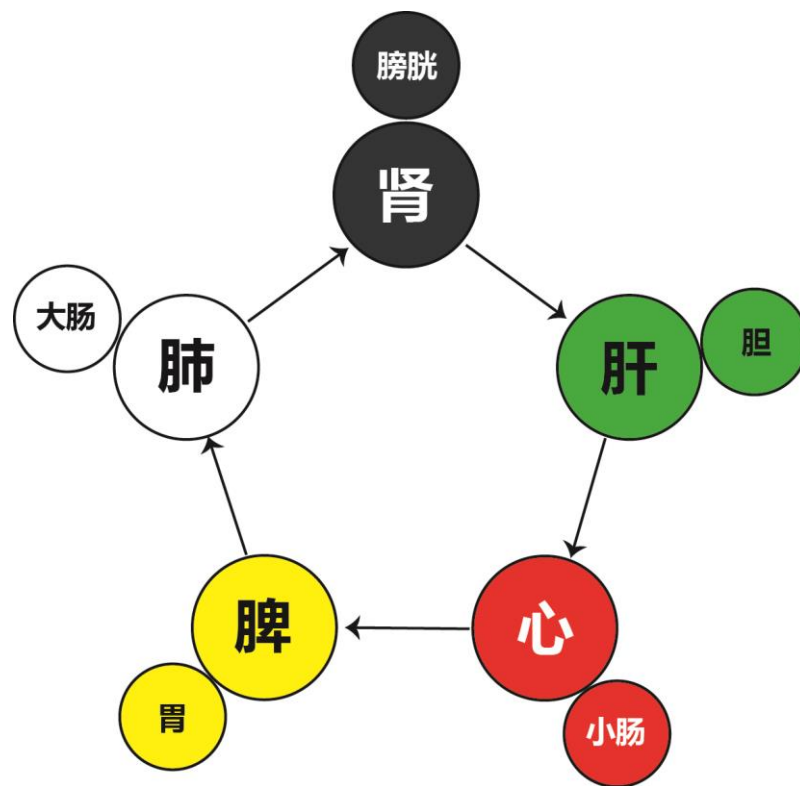
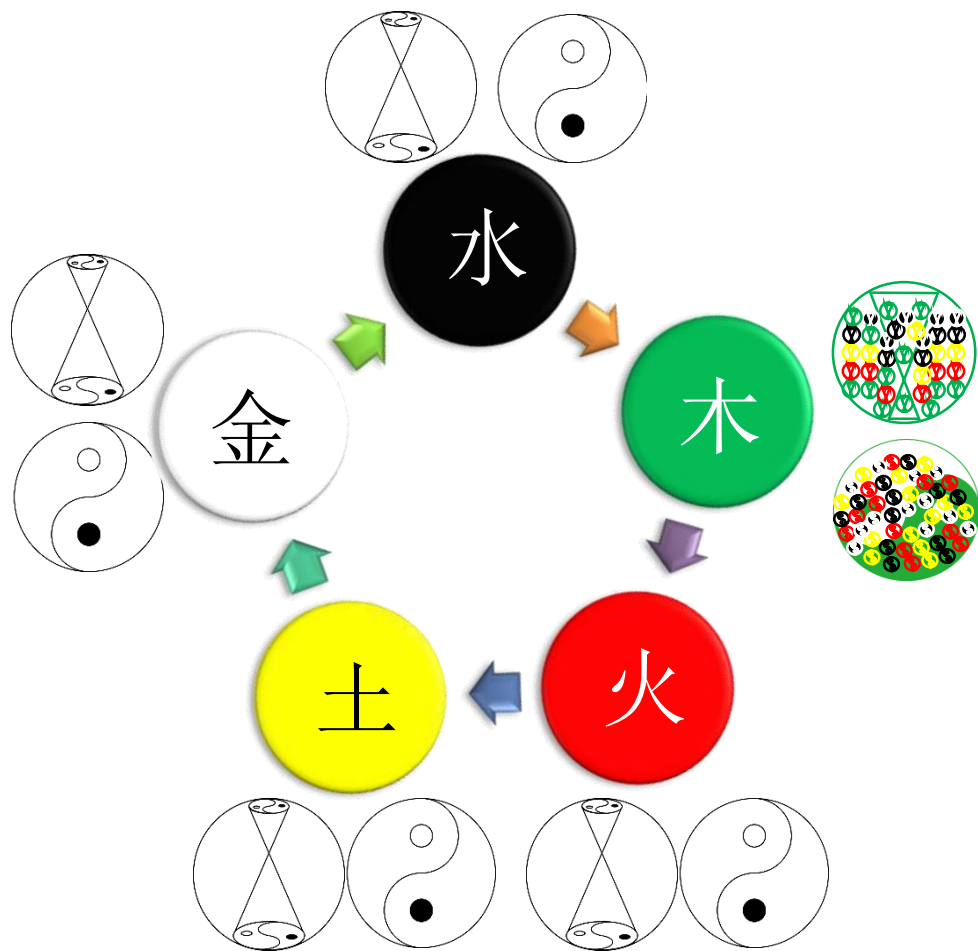

脏腑对应关系

7.2 综合应用 - 五脏

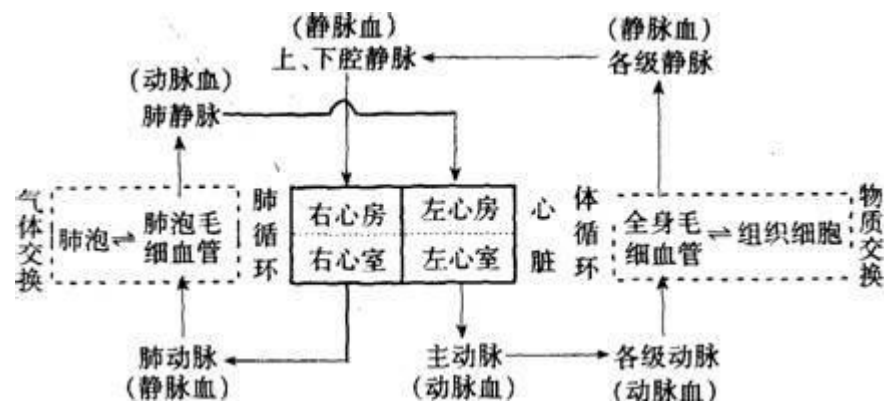
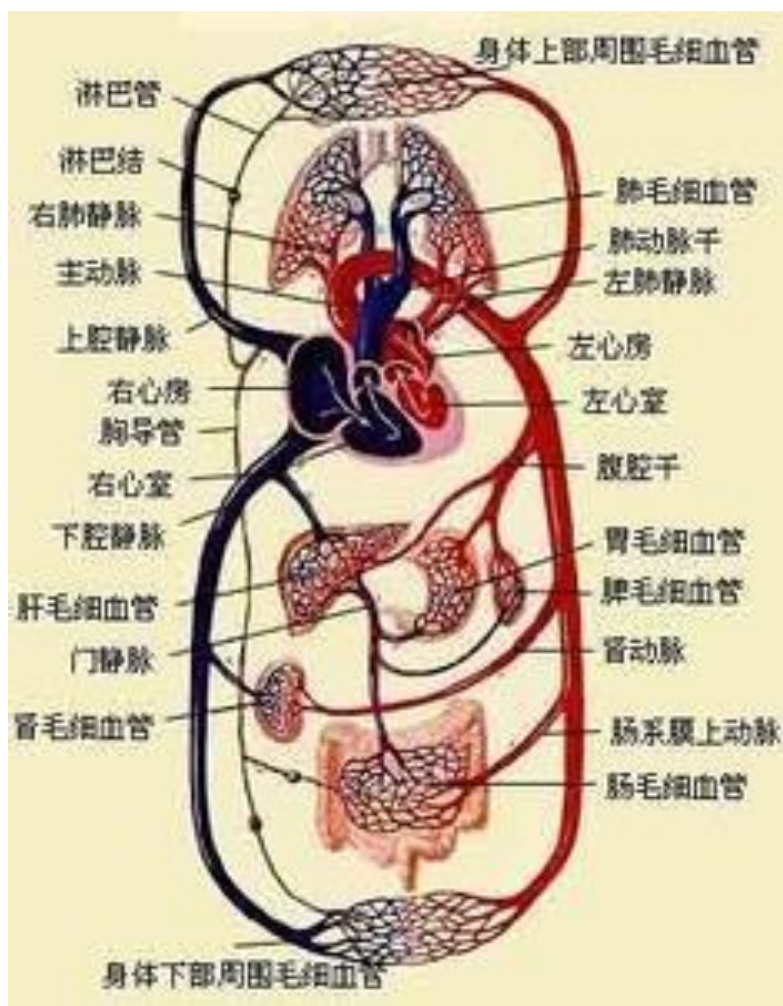

左心室泵血（火）到主动脉，再到毛细血管（金）与组织细胞进行物质交换（水），送去养分（土）带走代谢废物，经上下腔静脉回右心房，叫做体循环（木），

血液（火、水、土）经右心房、右心室，肺动脉到肺（金）进行气体交换，放出二氧化碳，带入氧，然后经肺静脉将含氧丰富的新鲜血液运回左心房，叫做肺循环（木）。

部分组织液（火、水、土）进入另一套封闭的管道系统（木），形成淋巴液，经小淋巴管逐步汇成大淋巴管，经左侧的胸导管（金）和右侧的大淋巴管分别进入左、右锁骨下静脉，形成淋巴循环（木）

7.2 综合应用 – 五脏循环

由肺（金）来吸入氧气，呼出废气，从而获得气的补充。

而口、消化道/胃（土），则是从外面获取水谷食物，进行分解，形成人所需的各种养料补充。

胃的养料，一部分进入肝（木），由肝来造血；另一部进入小肠，各种营养成分都被小肠绒毛内的毛细血管吸收，直接进入血液（水、土）。

在心脏（火）推动下，当血液流经消化道和肺时，从胃肠中得到养料，从肺中得到氧气，流经全身组织细胞时，通过组织液将养料和氧气输送给细胞，供细胞生活需要；

同时细胞新陈代谢后的产物进入血液，经循环运送至肾、肺和皮肤等器官，排出体外，使血液不断更新，维持机体内环境相对稳定。

7.2 综合应用 - 四季

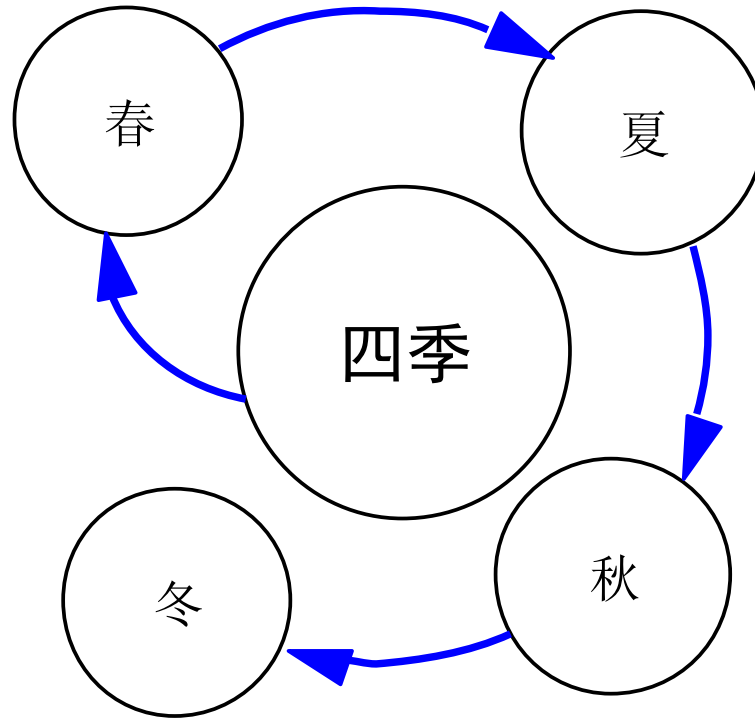



7.2 综合应用 – 四季的原因

地球在围绕太阳不停地公转的同时，也在绕自身的地轴自转，不过地轴并不垂直于公转轨道面，而是有一个**66.4度**的倾角。正是因为这个倾角的存在，才会使太阳在地球表面的直射点在南、北回归线之间移动，从而形成了寒来暑往的春夏秋冬四个季节。

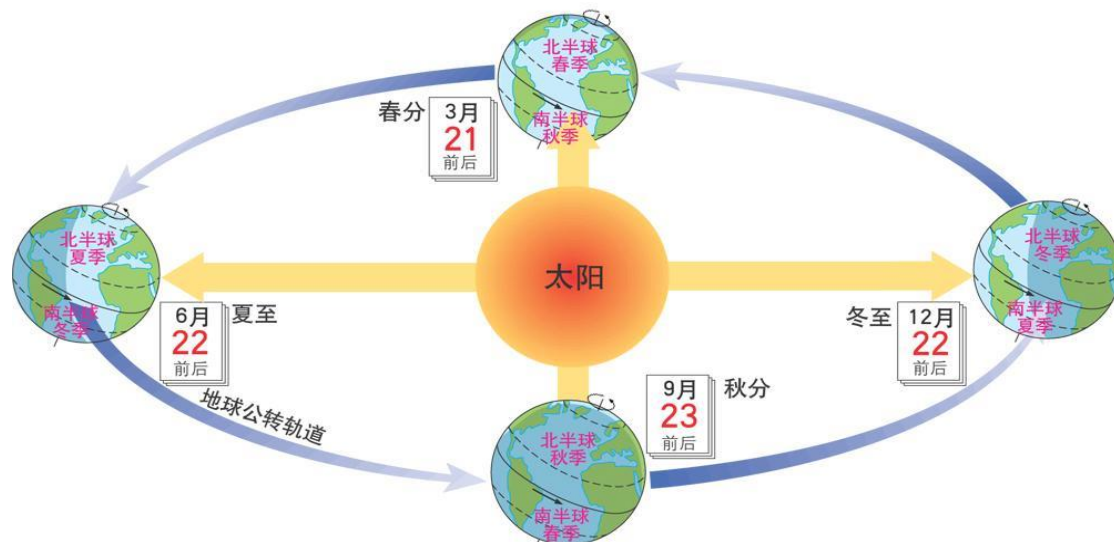
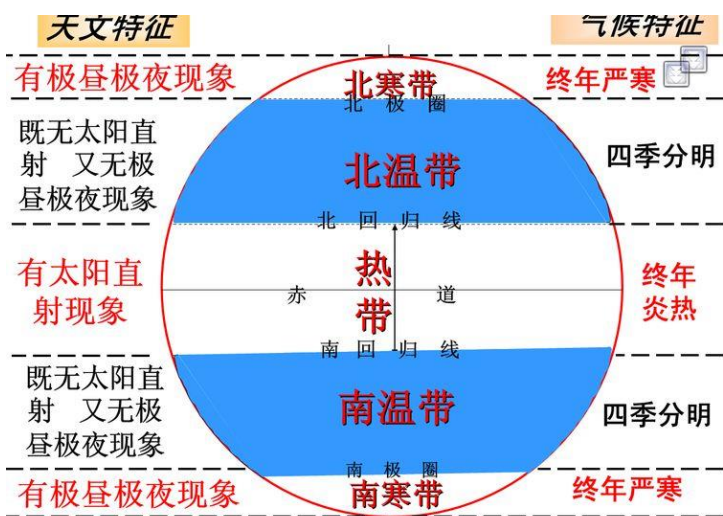



7.2 综合应用 – 四季：春季

当地球绕太阳公转，太阳的直射点由南回归线向北移，经赤道，移向北回归线，由于太阳直射，春分之后，北半球获得的太阳辐射逐渐增加，热量（火）增大。

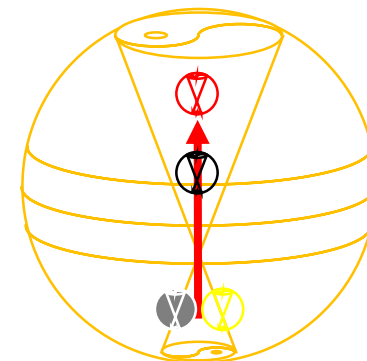
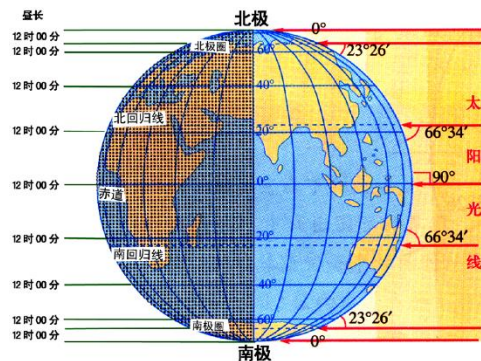

春季开始升温（火），水汽在热力驱动下被树干吸收后，结构和空间（金）增大，结构越生长，水带着更多的元素（土）又上来了，形成循环，树叶通过光合作用制造淀粉和糖（土），树木吸收后，整个系统（木）慢慢就长开了。

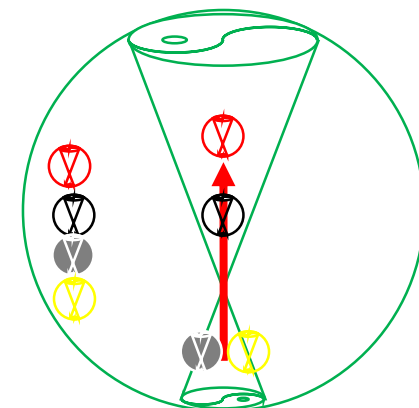
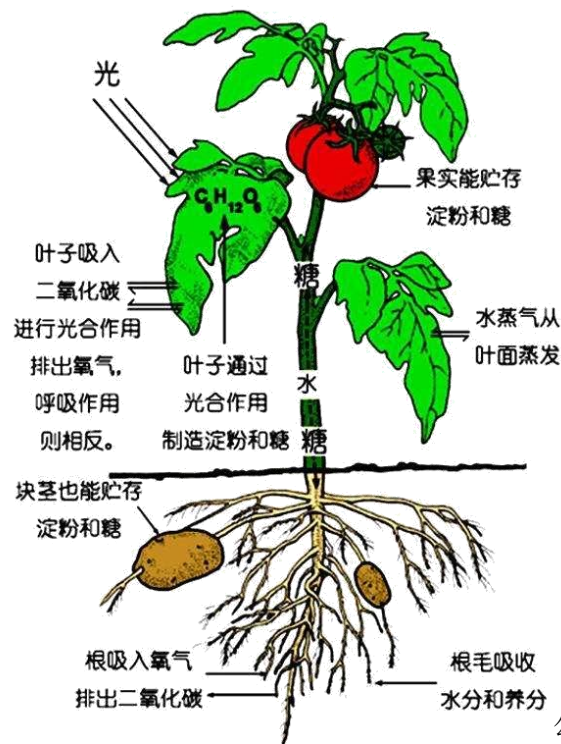

7.2 综合应用 – 四季：夏季

夏至，当太阳直射在北回归线时，北半球获得的太阳热量较多，且白昼比黑夜长，气温处于一年中最高的时候，夏季温度升高（火），推动地表、地下水，向上蒸腾，植物在这个季节光合作用最强烈，合成的淀粉（土）、糖和叶绿素等最多，植物枝叶繁茂（金），生长茂盛，夏季的生态系统（木）欣欣向荣。

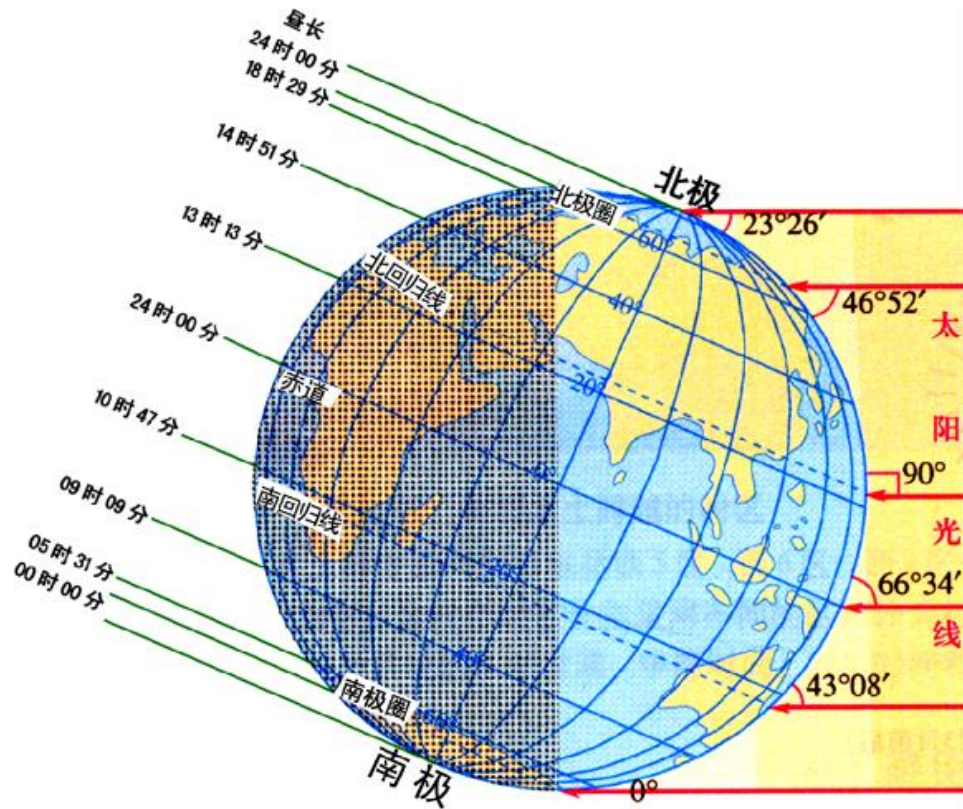

7.2 综合应用 – 四季：秋季

太阳的直射点由北回归线移向南回归线，秋分后，日照时间逐日变短，夜渐长，北半球获得的太阳热量逐渐减少，气温（火）开始下降。

气温（火）降低，昼夜温差大，白天蒸腾的水汽会在夜间凝结，或为露，或为霜。植物的生物循环节奏变慢，树叶渐渐停止工作，叶绿素（土）开始分解，叶子会渐渐变色、枯萎、飘落（金），植物系统（木）果实成熟，然后也慢慢衰老直至朽掉。

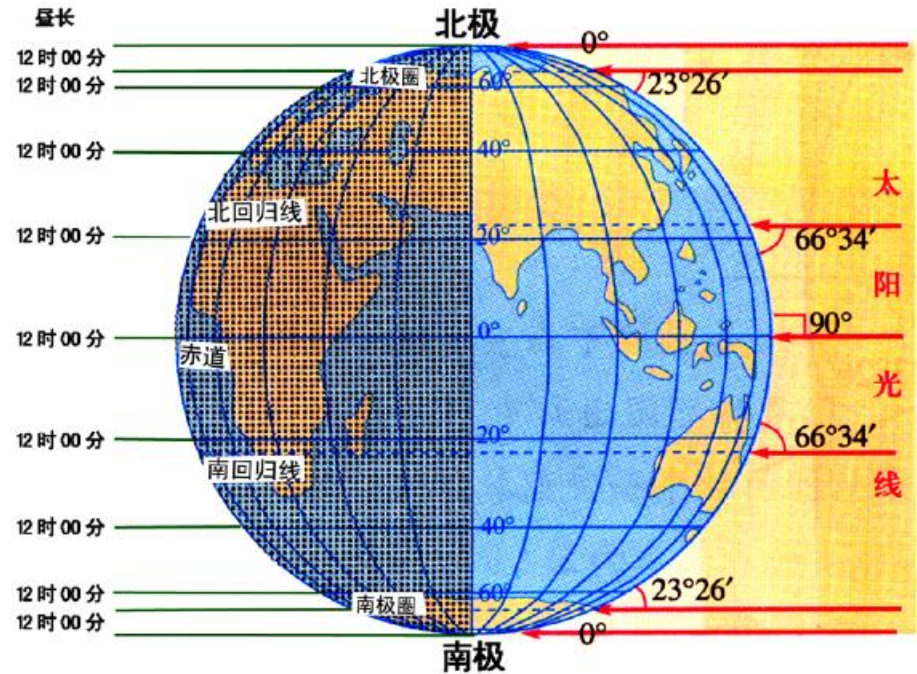



7.2 综合应用 – 四季：冬季

冬至，当太阳当直射在南回归线时，黑夜比白昼长，北半球获得的太阳热量最少，气温（火）降到最低，水结成冰了，土壤（土）被冻住，植物枯萎，树叶脱落，只留光秃树干和树枝（金），非常寒冷，很多动物进入冬眠，这就是冬季的生态系统特征（木）。

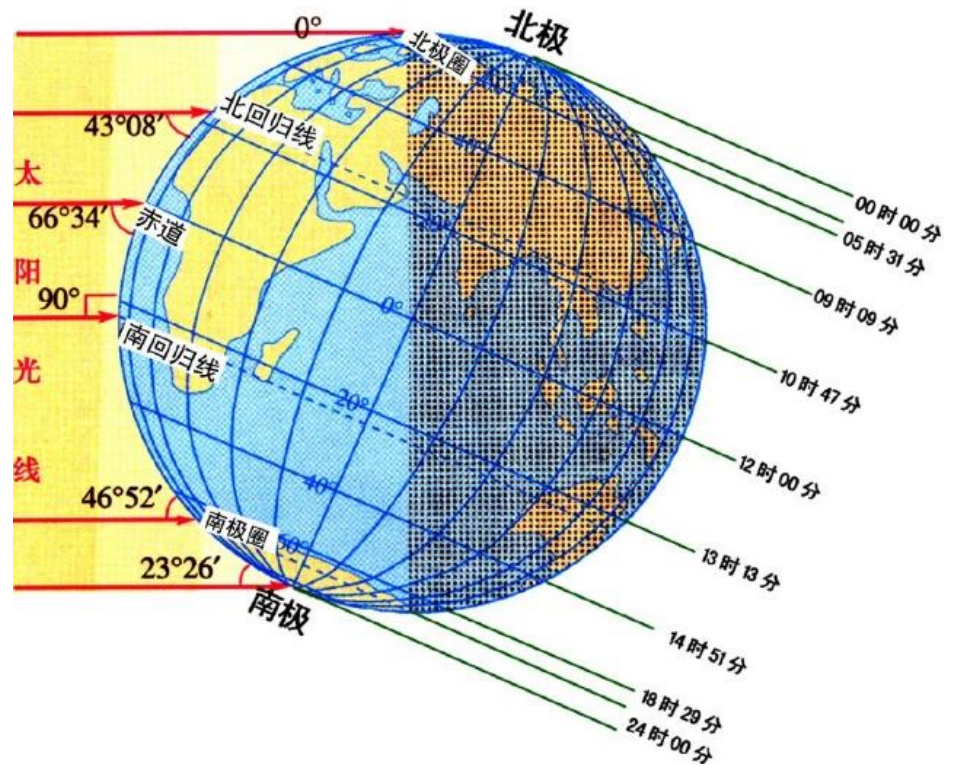



八、五行构造：生命与人

生命由五行构造而成，

凡是从细胞到脏器，整个身体所有的结构和空间是**金的特征**，

结构和空间中的填充物质和根据生存需求获取的营养资源是**土的特征**，

凡是整体身体的运动，同时食物进入后产生的化合反应是**火的特点**，

凡是血液等液体能够带动整个身体的流转是**水的特征**，

生命整体形成的集合系统，在体内良性循环是**木的特征**。

人是五行构造成的高级生命体，有自主发现、应用和创造五行的能力。

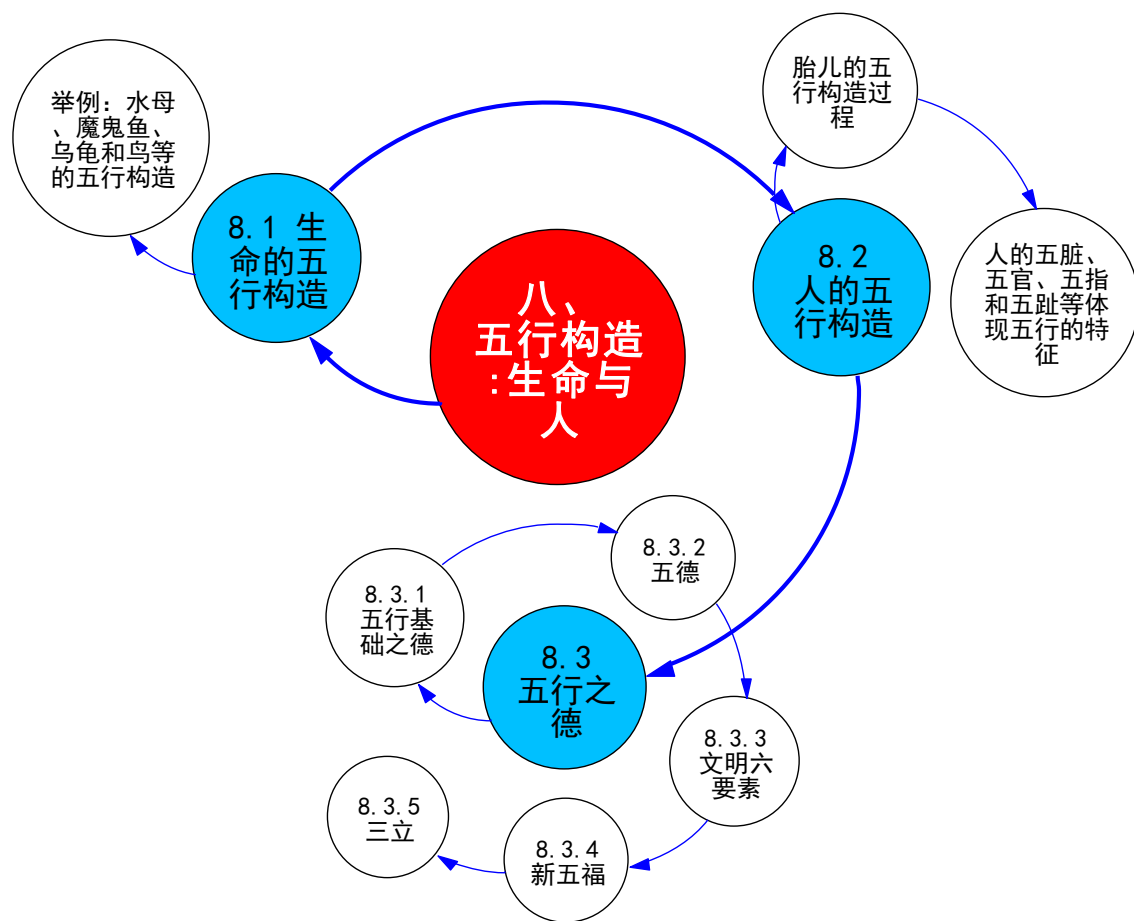



8.1 生命的五行构造

生物的进化是五行构造不断优化、迭代和升级的过程。

从远古时代的原核生物开始，地球上的生命经历了亿万年的演化过程，也是五行构造由简单编织到越来越复杂、越来越高级的编织过程。

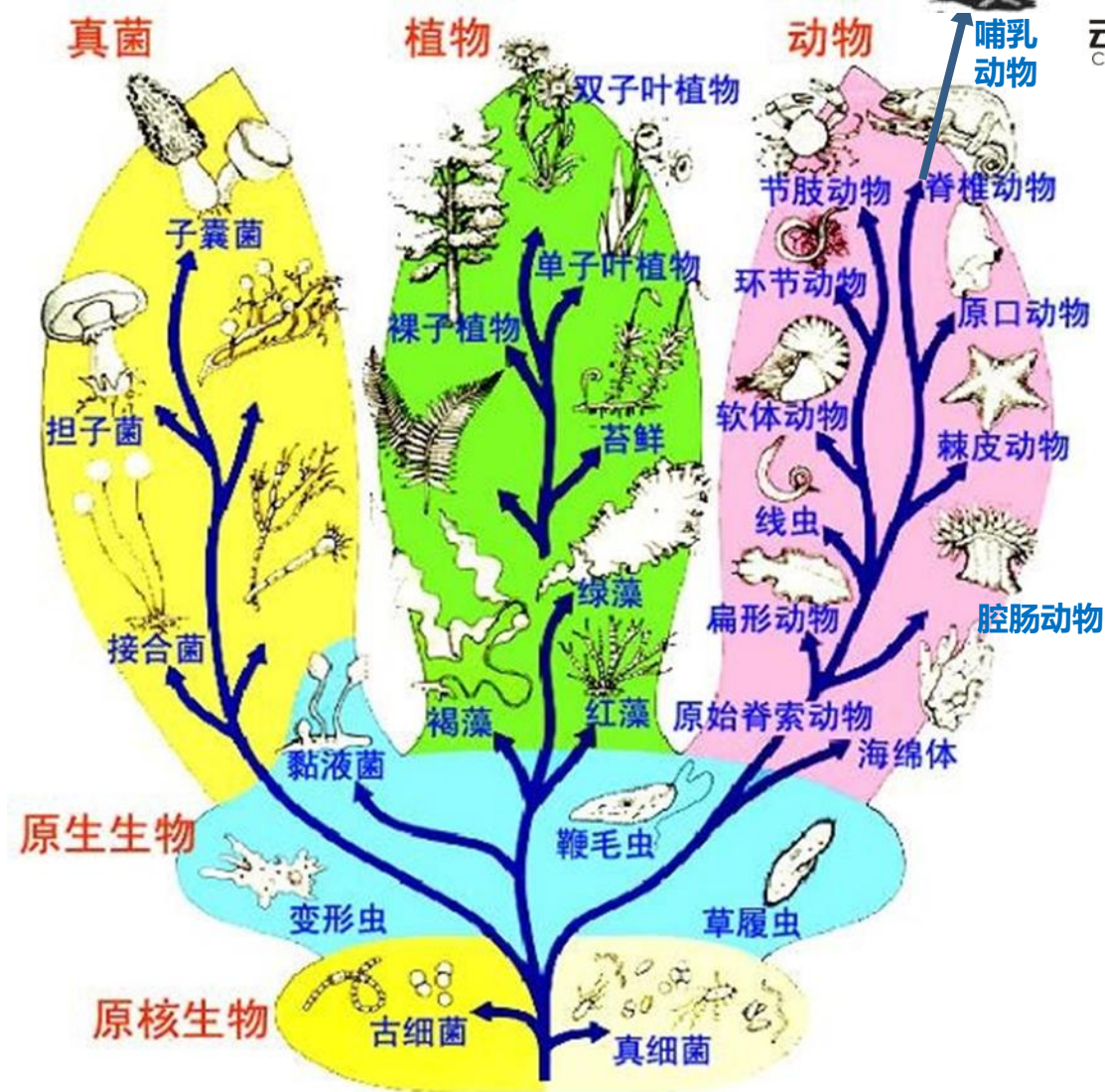

生物进化树



举例-腔肠动物：水母的五行构造与运行

水母是一种低等的腔肠动物，在地球出现的时间比恐龙还早。

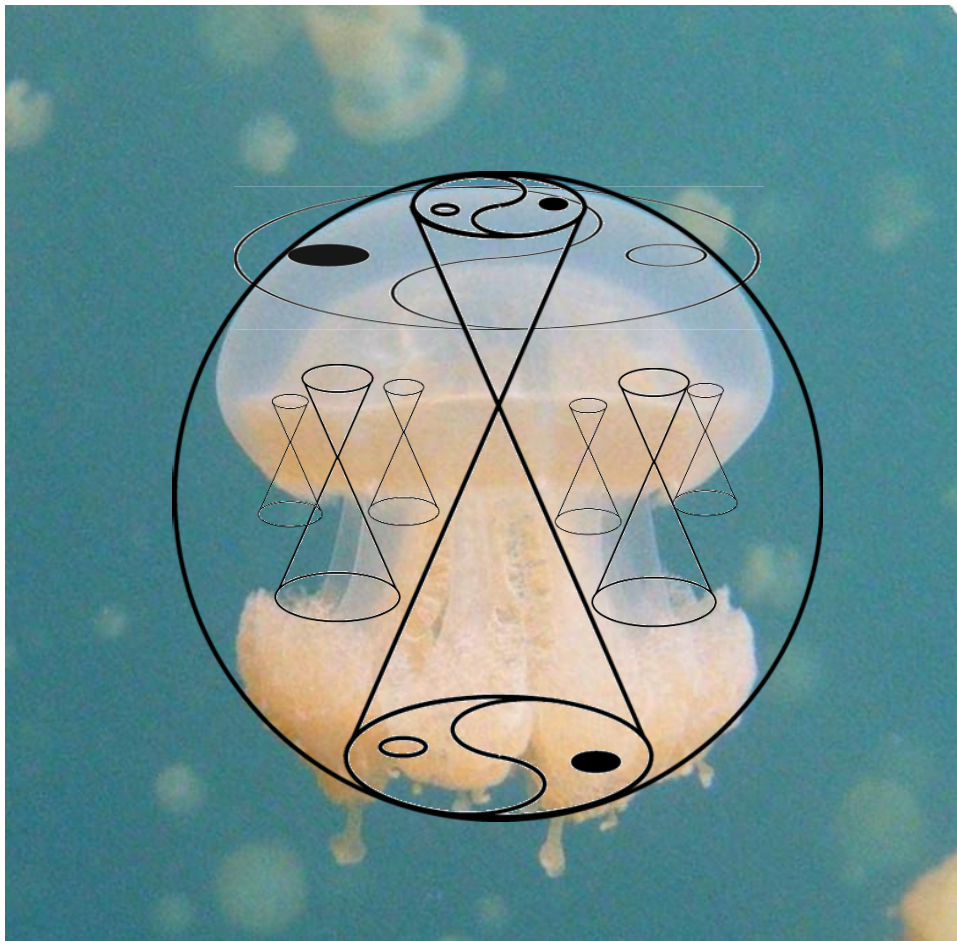

水母的模式构造：

水母整体外形像伞，纵截面结构如左图，上伞面多包含胃腔等消化系统，下伞面进化为很多触手，用于捕食和做有节奏的收缩运动等。

• 水母的五行运行：

- 水母触手上有纵行的肌纤维，它们的收缩造成水母的运动，水母在运动之时，利用体内喷水反射前进，触手收缩，将海水吸入体内，它们以触手过滤水中的微小的浮游生物，经口腕沟靠纤毛作用送入口及胃腔（土），胃丝上的刺细胞杀死捕获物，再由胃丝上的腺细胞分泌消化酶消化食物（火、水），再经正辐管、间辐管（金）、胃腔及口将未消化吸收的食物残渣伴随喷水排出体外，向前运动。水母的整个生物系统是木的特征。



举例：魔鬼鱼的五行构造

每个生命都有五行构成，不同物种的五行特征因为不同的环境和生存发展需求，特征表现不一样。

魔鬼鱼是一种古老的鱼类，早在中生代侏罗纪时便出现在海洋中。

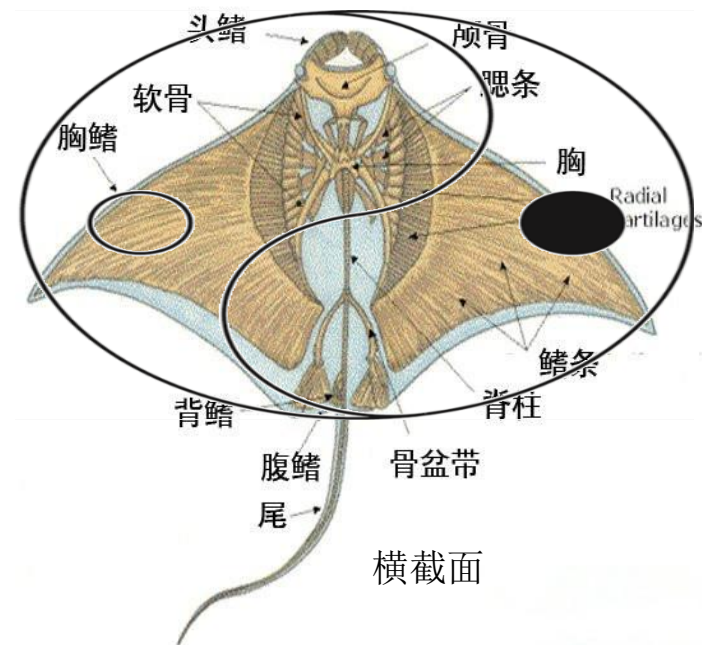

魔鬼鱼的身段不是传统鱼类那样的纺锤形，其宽大的三角形胸鳍和圆盘一样的身体构成了巨型扁片状躯体，以脊椎为中心线，魔鬼鱼的身体整体纵截面扁平，横截面的胸鳍宽大，宽度大于身体长度。



魔鬼鱼的五行运行

- 魔鬼鱼肌力大，连鲨鱼都不敢轻易袭击它，它有宽大的嘴，在海中吞食浮游生物和微小鱼类（土），消化吸收，储存为脂肪，富含在胸鳍和肝部。
- 魔鬼鱼最具特色的一个习性就是“凌空出世”般的飞跃绝技！
- 在海中，魔鬼鱼在火动力的作用下扇动宽大的胸鳍，扁平状胸鳍切割水内空间（金），产生浮力（水），以旋转式的游姿上升，接近海面的同时，转速和游速不断加快，直至跃出水面，时而还会伴以漂亮的空翻。最高时，它能跳1.5-4米高。
- 魔鬼鱼根据生存需要发展出的整个系统是木的特征。

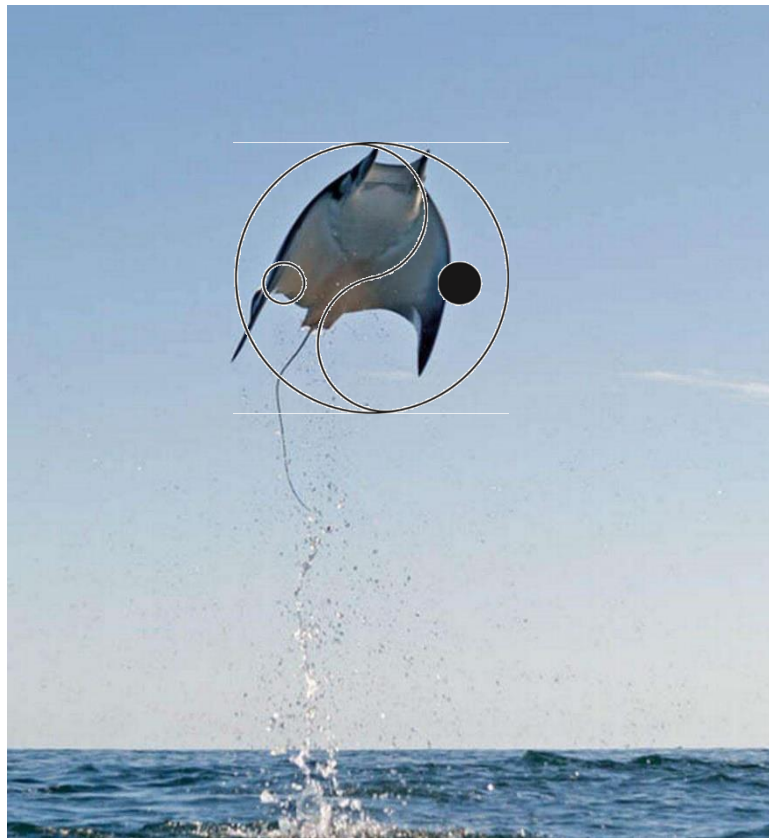



举例：蝴蝶的五行构造与运行

蝴蝶的翅膀薄如纸片（金），其模型的横截面约占整个身体面积的90%。

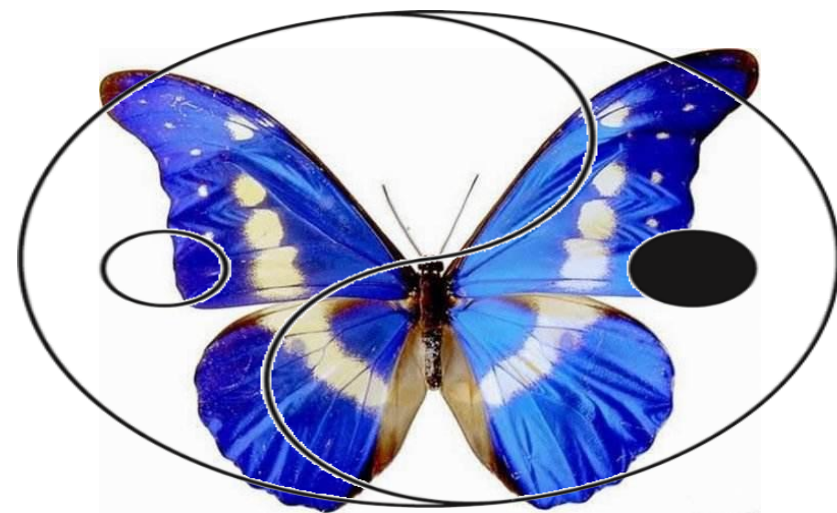

蝴蝶的五行运行过程：

- 蝴蝶舒展开（火）翅膀，前后翅不同步扇动，因此蝴蝶飞翔时波动很大（金），蝴蝶翅膀的鳞片里含有丰富的脂肪（土），能把蝴蝶保护起来，所以即使下小雨时，蝴蝶也能飞行。
- 蝴蝶取食时，伸出长长的口器，伸入花粉深处，吸食花蜜（水），提供飞行需要的能量。蝴蝶自身的循环系统是木的特征。





举例：鸟的五行构造

鸟类是6500万年前白垩纪物种大灭绝事件中的幸存者，那次事件灭绝了地球上的恐龙，只有部分鸟类的祖先存活了下来。鸟类的迁徙习性是由史前时期觅食的困难所造成的。那时，为了寻找食物，鸟儿不得不进行周期性的长途旅行。

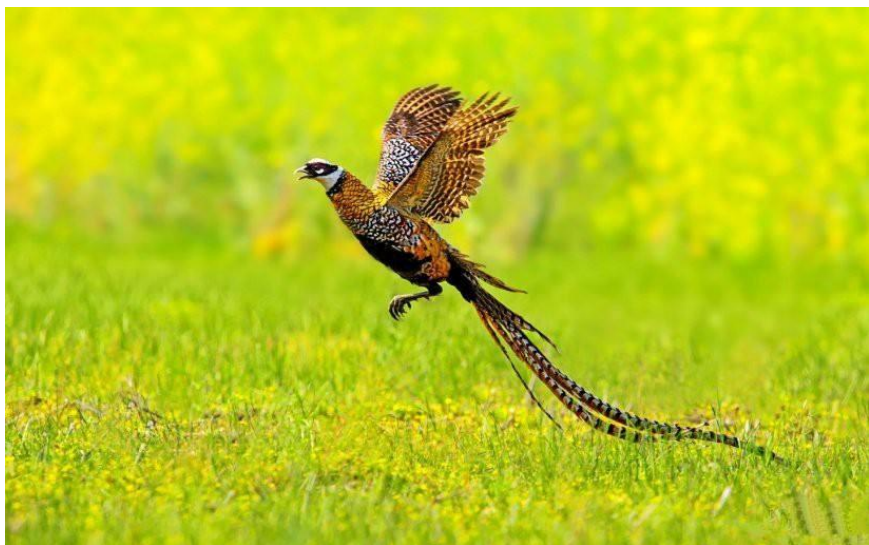
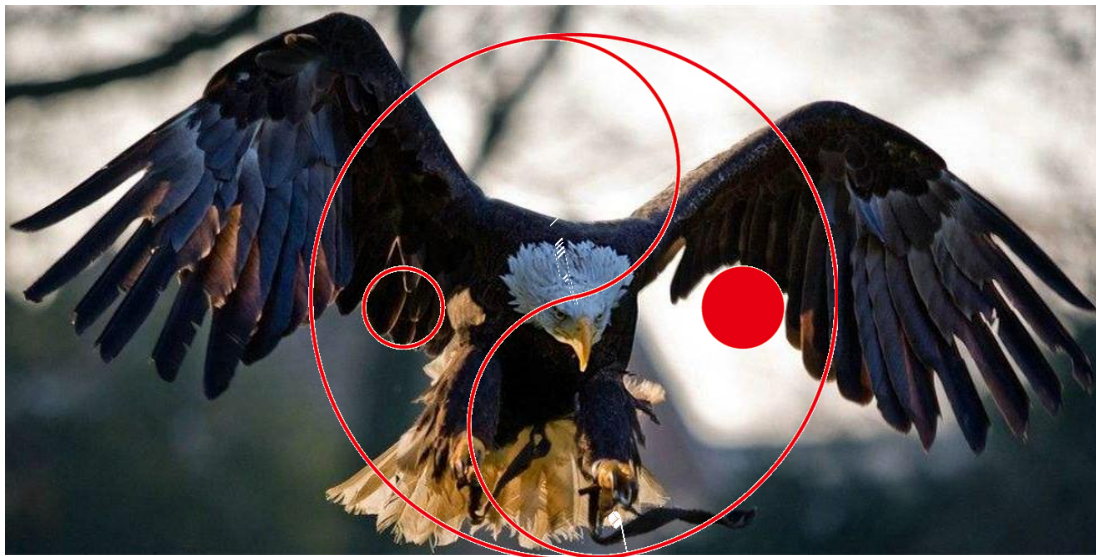

鸟类的尾巴叫雉，是由脊椎延伸出来的，起到促进飞行和平衡的作用。



案例：鸟类的五行运行过程



鸟类的翅膀全部覆盖皮毛（金），飞行时扇动翅膀（火），产生风。鸟类身体呈流线型，因为长期空中飞行的需要，鸟类的新陈代谢能力强，肾脏（水）发达，其体重占总体重2%以上，

同样需求下，鸟类消化能力也很强，食量大（土）而不经饿，一是为了保持体重轻便，二是飞行中需要消耗大量能量，在长期飞行的过程中，鸟类的视觉器官（木）成为最发达的感觉器官，在空中飞翔时起重要作用。鸟类因为长期飞行而发展出的生物系统是木的特征。



举例：乌龟的五行构造

乌龟是现存古老的爬行动物，常栖于江河，湖沼或池塘中。乌龟的特征为背部和腹部长有非常坚固的甲壳，以脊椎为中心线，向后延伸出尾巴。见下图。





乌龟的五行运行过程

龟的生存和适应能力非常强，除了龟进化出坚硬的背甲（金、土）和腹甲保护自己外，还和龟的呼吸方式有关。

龟有两种呼吸方式，一种是龟靠舌头（火）在口腔内的活动来完成。龟舌头在口腔内的上下活动，改变口腔内的容积（金），使口腔内空气吐出或吸入，这是龟的一种辅助呼吸方式。

另一种是靠龟的颈部和四肢的活动来完成呼吸的。龟颈部和四肢的活动，使得龟内部器官的肌肉扩张、推挤肺部，这样就可改变被包容在甲壳内的腹腔的大小，从而影响肺的扩大与缩小，以此完成呼吸动作。

乌龟常栖于江河，湖沼或池塘中，但自身对于水的需求量很低，血液循环和新陈代谢慢，寿命长。



龟构成的整个系统是木特征的体现。



举例：大象的五行构造与运行

大象是目前陆地上最大的哺乳动物，广泛分布在非洲撒哈拉沙漠以南和南亚及东南亚以至中国南部边境的热带及亚热带地区。

大象骨架结构（金）大，但体重（土）皮厚，膝关节不够灵活，为了生存需求，演出灵活的鼻子，增大了活动和获取食物的空间，象鼻非常灵活，伸屈自如，既可以捡拾重大一吨的物体，也可以捡拾花生那样小的食物，长鼻起着胳膊和手指的作用，能摄取水和食物送入口中。因为身体笨重移动频率低，演化出长牙（金），防御敌人，演化出宽耳（水），增强听觉，防患未然，并且有助于挥发体内热量（火），整个大象系统是木的特征。

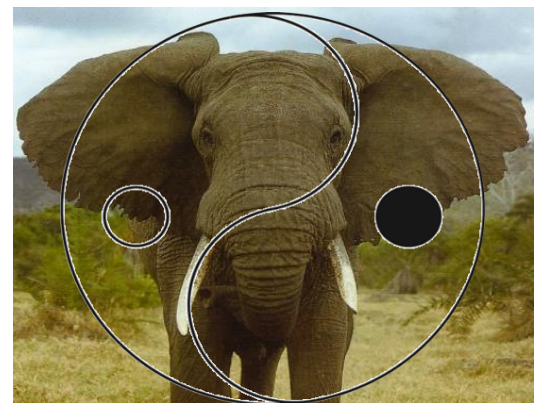

8.2 人的五行构造

人，以脊柱是中心线，身体前身和后背是互为阴阳，以脊椎为中轴，身体左右两侧互为阴阳。同时人由五行构成，在身体里的表现之一是五脏。

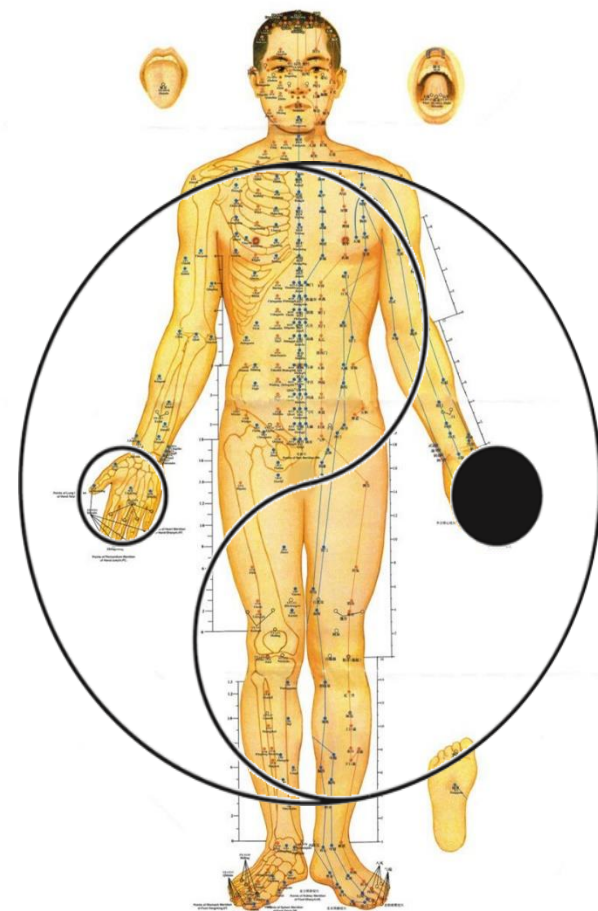
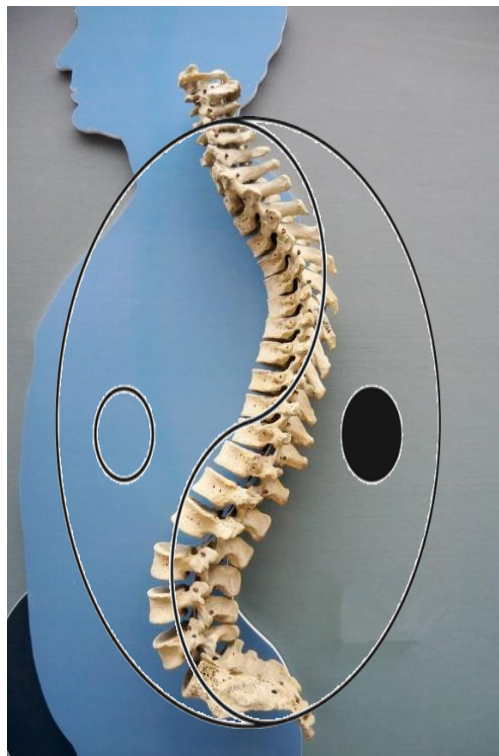
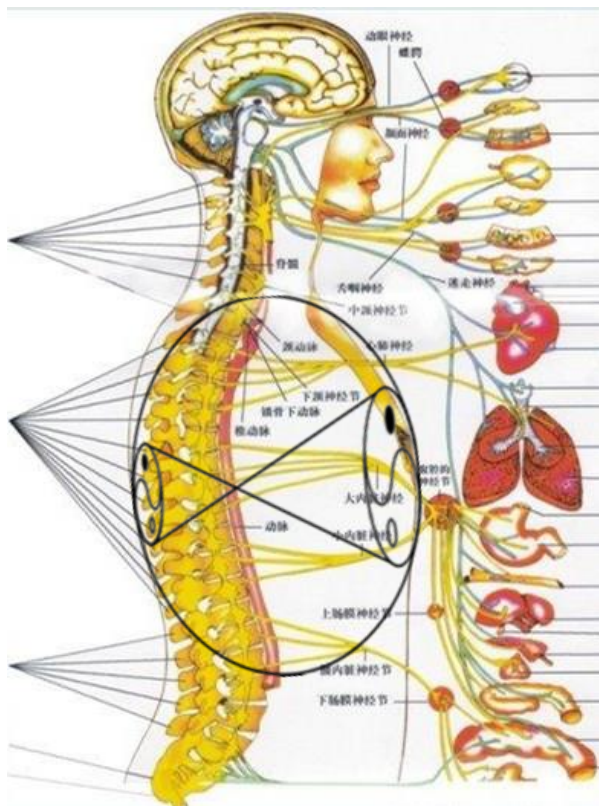



在胎儿发育过程中，母亲的子宫很温暖（火），里面有羊水（水），当生命进入后，胚胎首先发育出脊椎（金），母体获取食物，消化成营养元素（土），通过脐带输送给胎儿，支持各个器官的生长发育，最终形成不同系统（木）。

1、第2周，脊椎形成了，脑组织、脊髓还有眼睛，都具有一定的雏形，脊椎的另一头是一个小小的尾巴。此时心脏尚未形成，但在心脏生成的部位有心跳（火）。

3、第7周-大头占身体大部分比例。面部器官已可分辨，眼睛（木）未长成但非常明显，鼻孔（金）打开，耳朵（水）略凹陷。

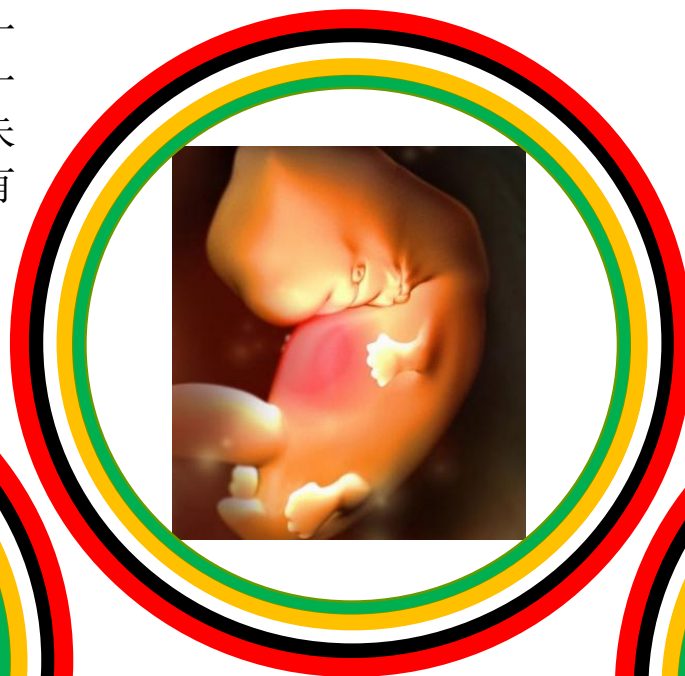

2、第6周-心脏跳动胚胎成长迅速，心脏开始划分心室，并进行有规律的跳动及开始供血。肾（水）和心脏（火）的雏形已经发育。





在胎儿发育过程中，母亲的子宫很温暖（火），里面有羊水（水），当生命进入后，胚胎首先发育出脊椎（金），母体获取食物，消化成营养元素（土），通过脐带输送给胎儿，支持各个器官的生长发育，最终形成不同系统（木）。

4、五官在头部发育逐渐完善，眼睛在额部更为突出，两眼之间距离开始拉近，肝脏（木）开始制造胆汁，肾脏（水）开始向膀胱分泌尿液。



5、心、肝、肺、脾、肾等五脏形成；

6、小肠、胆、大肠、胃、膀胱等六腑已经形成；





在胎儿发育过程中，母亲的子宫很温暖（火），里面有羊水（水），当生命进入后，胚胎首先发育出脊椎（金），母体获取食物，消化成营养元素（土），通过脐带输送给胎儿，支持各个器官的生长发育，最终形成不同系统（木）。

7、孕妇能感到胎儿的运动（火），此阶段胎儿经常踢腿、屈体、伸腰、滚动、吸吮自己的拇指。



9、胎儿的吞咽器官（金）发育形成，开始吞咽羊水，肾脏（水）已能够制造尿液。



8、头发（金）迅速生长。





在胎儿发育过程中，母亲的子宫很温暖（火），里面有羊水（水），当生命进入后，胚胎首先发育出脊椎（金），母体获取食物，消化成营养元素（土），通过脐带输送给胎儿，支持各个器官的生长发育，最终形成不同系统（木）。

10、视觉也有了发展，眼睛（木）已能够睁开了，视觉神经的功能已经发生作用。



12、胎儿身体各部份器官已发育完成，肺部（金）是最后一个成熟的器官，在他出生后几个小时内才能建立起正常的呼吸模式。



11、金和土构建骨骼变硬。

人的五脏、五官、五指和五趾等具有五行的特征

五脏的每个器官都包含五行元素，不同器官以不同元素为主，

如心脏代表火，而心脏的结构形状是金，里面的血液是水，肌肉填充是土，整个心脏循环系统是木，五行元素都包含，只是心脏里火多，最大，其他脏器同样如此。

每个脏器各自是一个阴阳，五个脏器的阴阳中心线向头部延伸形成五官，向手延伸先形成胳膊，再形成手和五指，向脚延伸先形成腿，再形成脚和五趾。

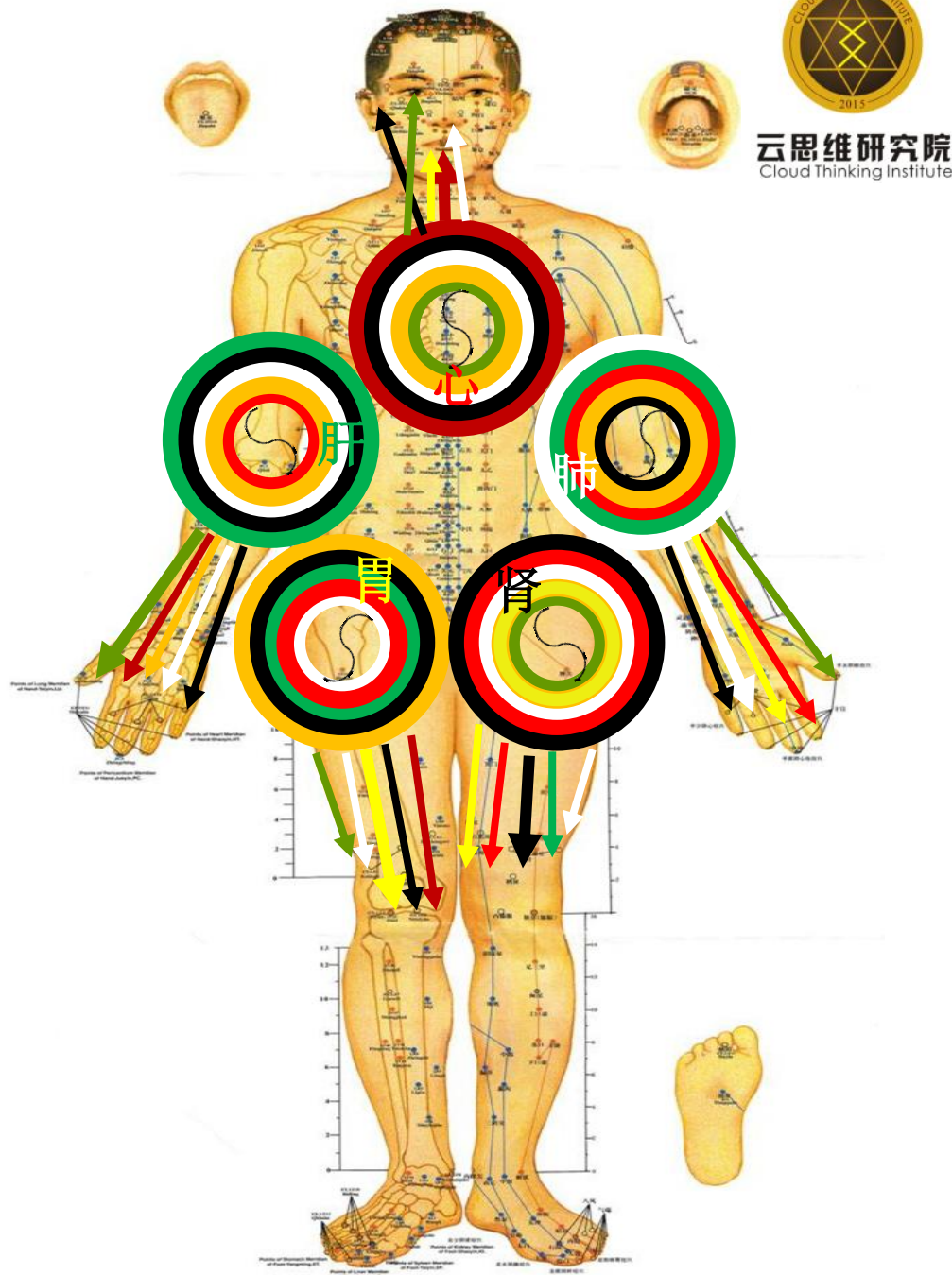



8.3 五行之德

8.3.1 五行基础之德：

五行创造和构造了生命，世界从此有了生命，生命遵循规律循环，成长，创造文明。

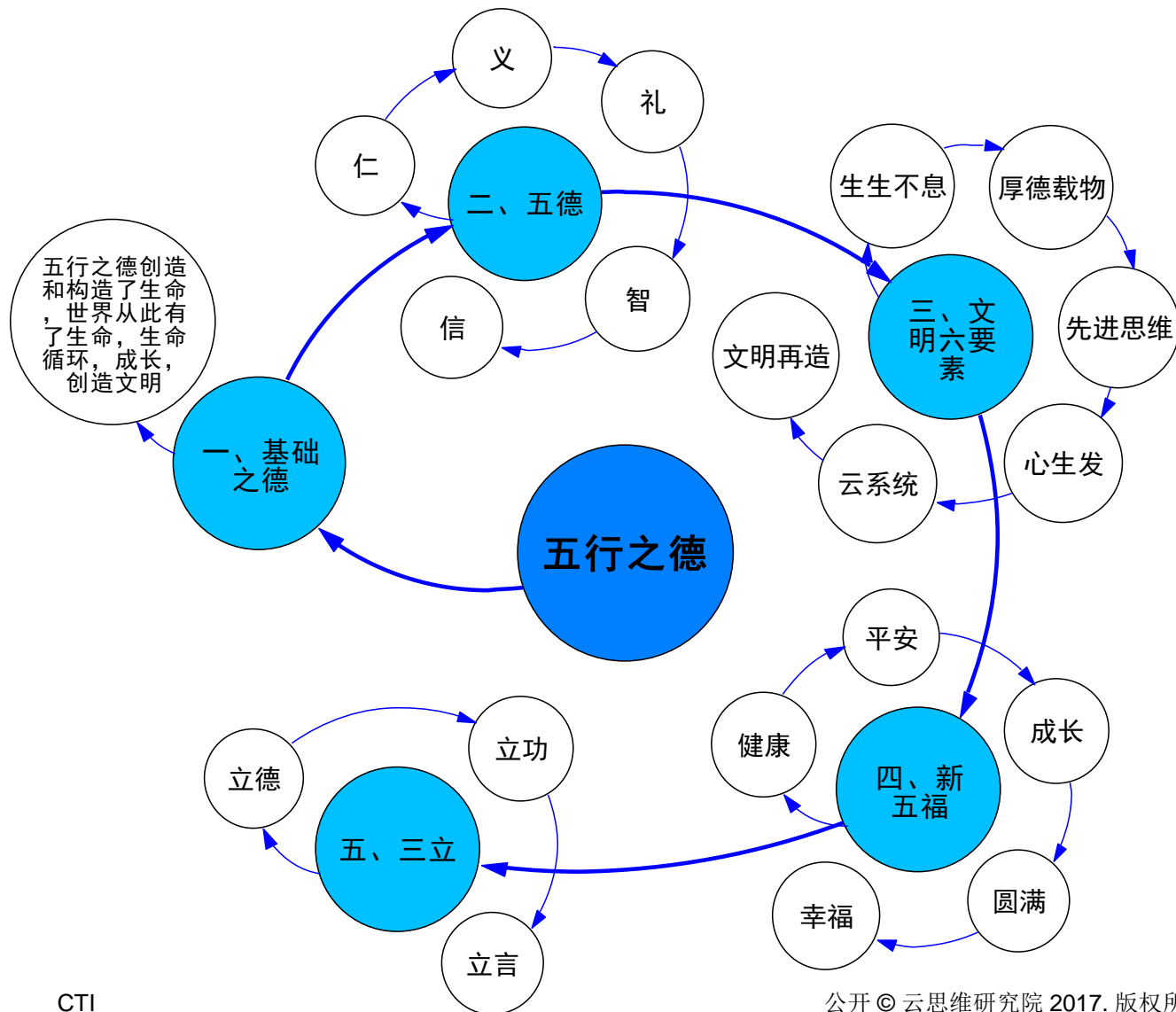



8.3.2 五德

仁礼信义智是五德，五行与五德的关系是：
木主仁、金主义、火主礼、水主智、土主信

仁：指在与另一个人相处时，能做到融洽和谐，做到关照，凡事不光想着自己，多设身处地为别人着想，为别人考虑，做事为人己，有仁爱之心即为仁。

义：在别人有难时出手出头，能舍，帮人一把，承担责任。

礼：是人际关系的正常规范如礼仪、礼制、礼法，是维系社会的规则和形式

智：尊重客观规律、按客观规律办事等，能够明辨是非。

信：对承诺的遵行和高度尊重。

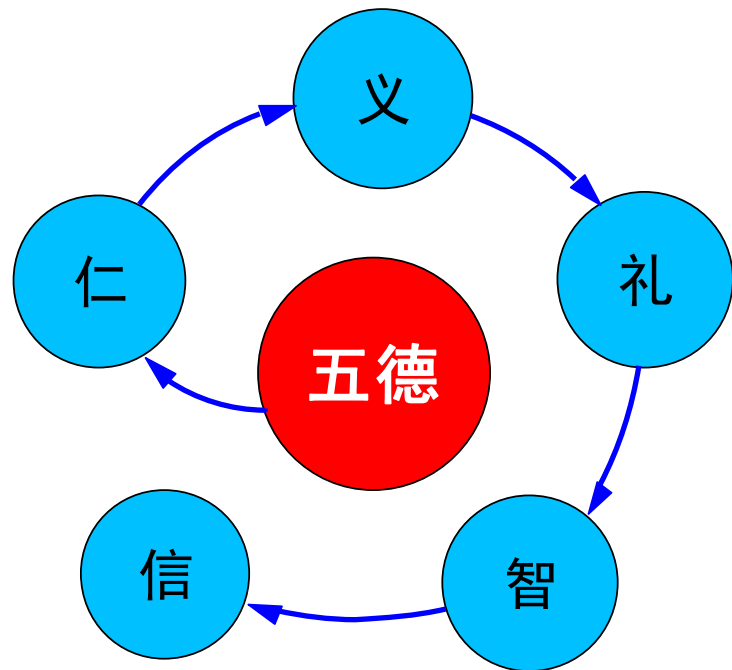



8.3.3 新五福

人类进入互联网时代，原来的五福是农耕时代的五福系统，已不能满足人们日新月异的需求和层出不穷的问题，比如长寿—现在人们很长寿，却天天吃药，富贵—现在人们有钱了，却天天被要债等等，这些就不够了。根据当今社会现状我们提出了新五福系统。

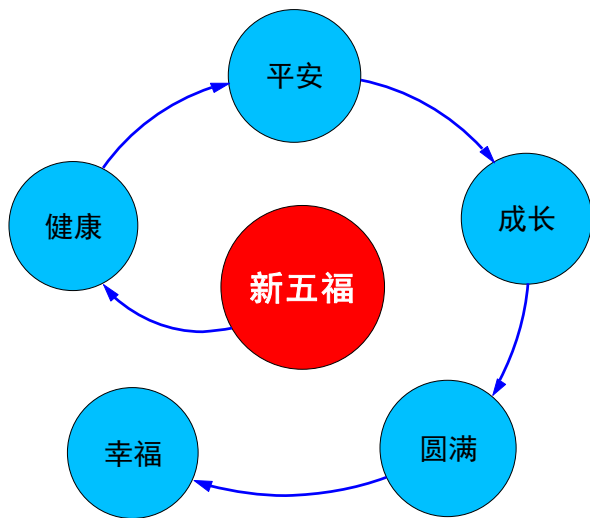

健康：疾病种类日益繁多是现在社会的突出问题，努力想办法实现身体健康、心灵健康是现代人共同的愿望。

平安：对于个人、家庭和企业等而言，平安很重要，不发生意外就是平安。

成长：以钱为价值标准已经不足够，以成长为标准才是发展方向，以获利实现经济的增长是很重要的部分，但它不是全部了。

圆满：除了事业做好，身体、心情、家庭、社会责任和精神成长都要做好，在互联网时代方方面面都要做的圆满。

幸福：当我们保持健康，又很平安，遇到事能创造自己的文明，不仅是学习知识，而且是创造知识，在自己能看懂宇宙规律和自然规律的同时，不断生发，为大家服务，这样会产生巨大的幸福感，同时用云思维理念/工具激发大家，也来这么做，不断圆满成长，一起幸福愉悦。



8.3.4 文明六要素

历史上一切文明都具备这六个要素

六要素包括

- 一、生生不息
- 二、厚德载物
- 三、先进思维
- 四、心生发
- 五、云系统
- 六、文明传承。

有了这个六要素，再去剖析历史文明，一目了然。

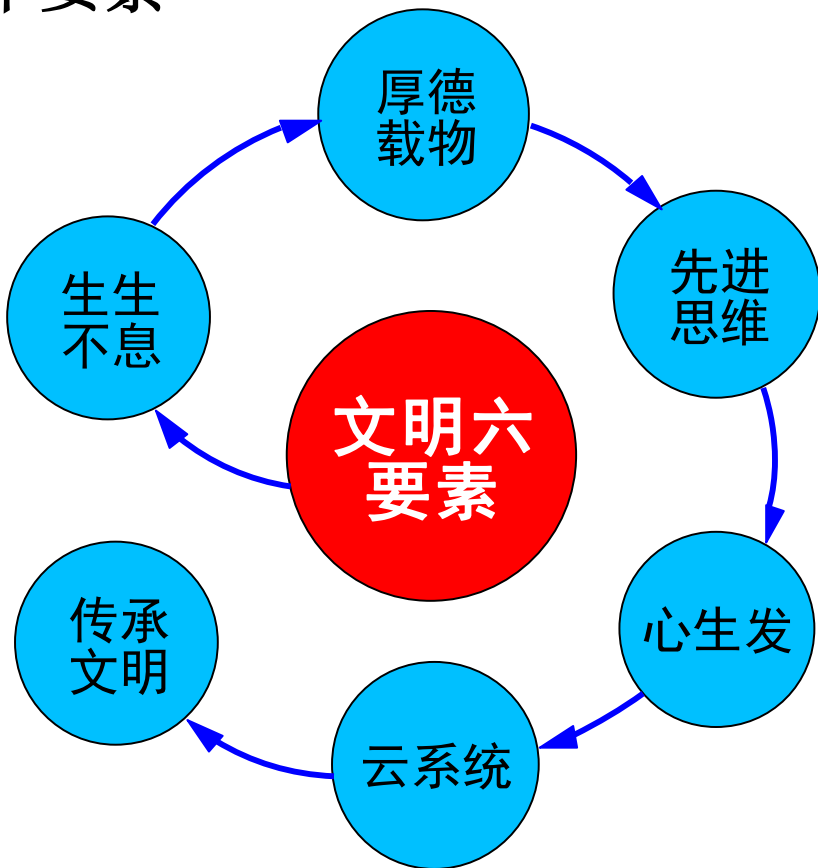



8.3.4.1 生生不息

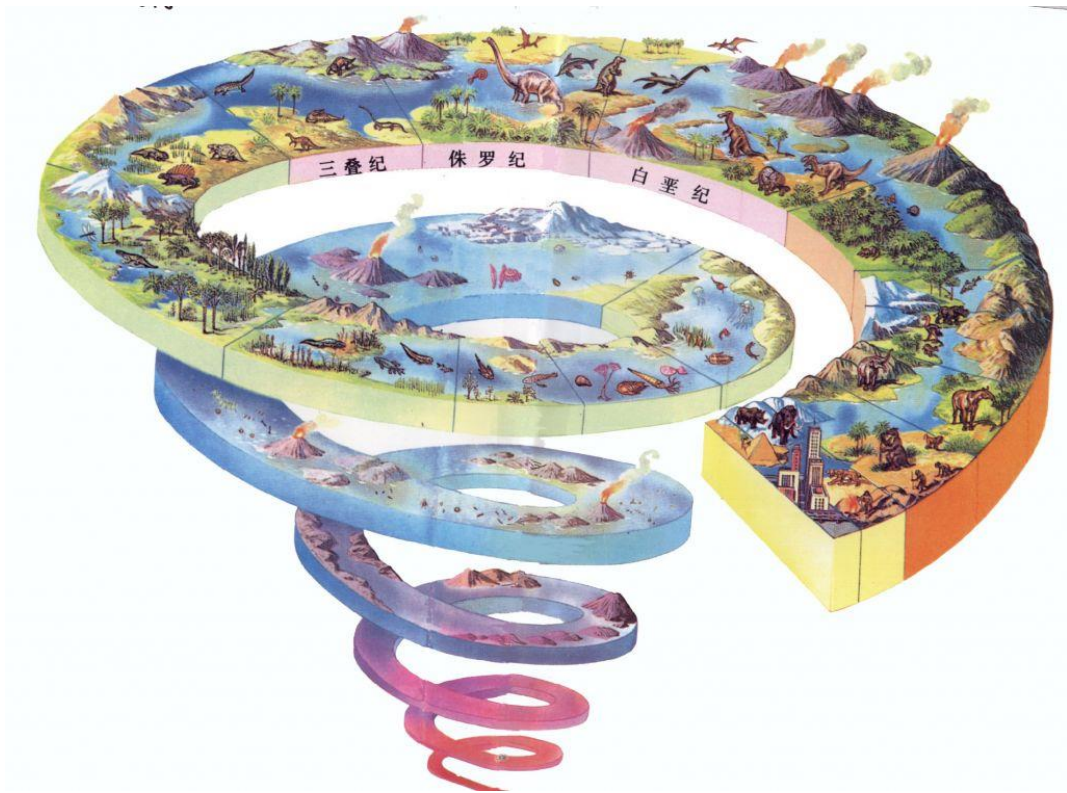

生命的进化过程就是生生不息的过程。你只要不断发展，就需要不停地吸收各种新的要素，新的基因，逐渐使自己生存、繁衍、壮大。



8.3.4.2 厚德载物

奉献精神，常想为他人、为社会做贡献，宽厚，包容，具备孕育转化功能。



- 大禹治水的五人小组（禹、皋陶、伯益、契、后稷）一起治水，其中皋陶和伯益是父子俩，一共四个家族。这四个家族因为治水为人类做出巨大贡献，所以在随后的两千年中四个家族分别领导了四个朝代——夏、商、周、秦。
- 这就是造福系统。一开始奉献，付出，最后一定有好处。



8.3.4.3 先进思维

有创意性思维、前瞻性思维等。具备先进思维可以克服过去僵化、落后的各种模式，保证我们永远向前走。

凡是有先进思维的地方，就形成先进思维的模式，先进的文化文明，以及后来的政治经济军事一切，一切文明都是这样的。比如大禹文明、齐鲁文明、吴文明，以及国外的犹太文明等。





8.3.4.4 心生发

热爱新生事物，兴趣广泛，具有探索精神，对未知充满兴趣，富有创造力。发现问题，能够不断创新解决，不僵化，不照抄。

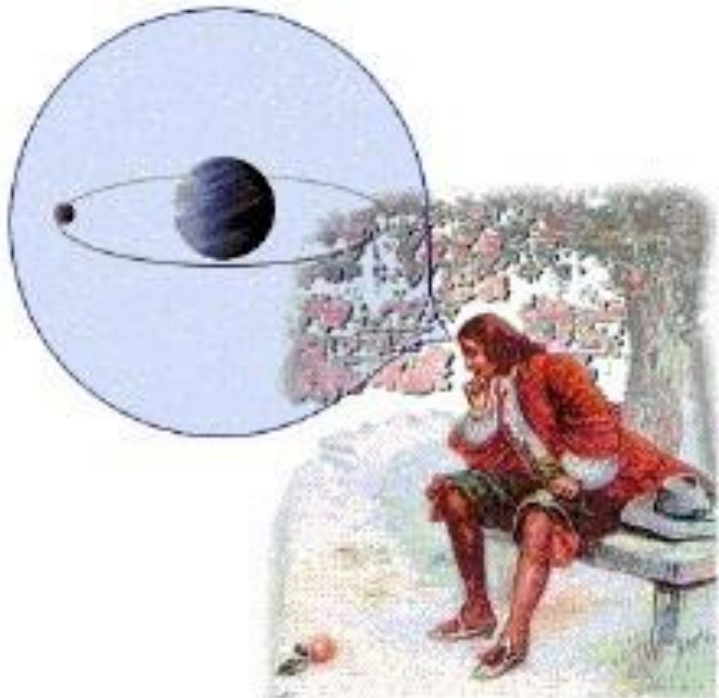

8.3.4.5 云系统

具备战略观、系统观、全局观，根据事物发展自由自在组合成各种单位，自动组合，形成全局。

- 1. 建立系统观，具足一元谋局
- 2. 系统的数字规律
- 3. 一元系统
- 4. 系统的后续开发
- 5. 系统的数字规律（成住坏空）
- 6. 互联网时代是云系统时代，围绕需求，随时变化组合。





8.3.4.6 文明再造

继承、吸收、发展、创新，创造独一无二的文明。





8.3.5 三立

何为三立？《左传》：“‘太上有立德，其次有立功，其次有立言’，虽久不废，此之谓三不朽。”

立德：人生愿景是什么？

立功：一生有哪些作为？

立言：为社会后世留下些什么？

三立是最好的价值链，这个价值链一旦立起来，那么在历史上有名，有名不是为了别人夸奖，而是留下东西对后世有影响力、有作用，别人听完以后，就跟着被影响，就产生了价值。

历史上真正做出三立的人都不是被别人逼出来的，都是发自内在要去做有社会责任的事，每个人精神是丰富的，做的都是有社会责任的事，这样他的价值自然就实现了。

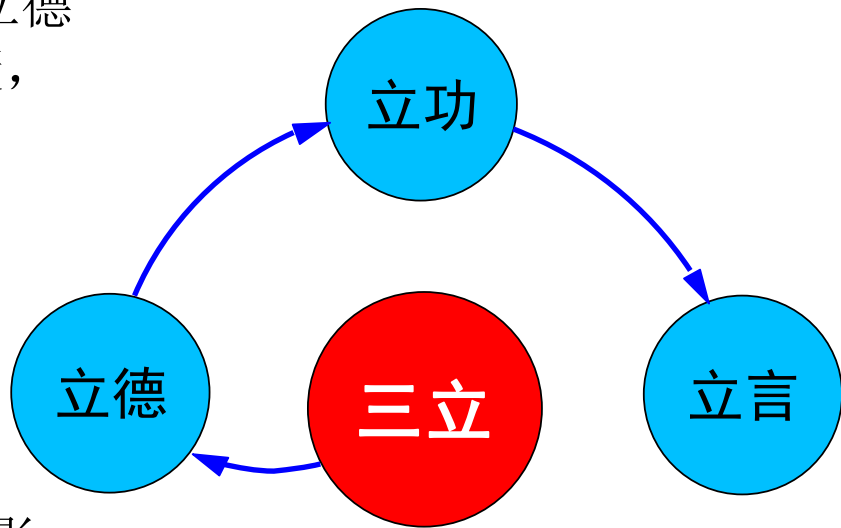



说明

五行是中华数千年来发现的这个世界的重要规律，也是事物普遍存在的规律，因而也是系统分析与设计的通用方法。

互联网时代，系统和世界越来越复杂，一个系统必然包括了一元、二元、三元、四元、五元、六元、七元等等各种系统模型。五行是最为核心的五元系统语言之一，将成为人们思考、日常生活，以及进行系统分析与设计的基本工具。

五行工具是一个基础工具，其正式发布推出也是一个重要的里程碑。此后，各类复杂的问题，都可以基于五行以及其他基础工具，进行复合式系统设计和分析，可以用于个人的能力/性格/命运分析、家庭、企业建设、团队建设、社会事业以及精神成长的一切分析与设计中。

感谢关注!



云思维研究院
Cloud Thinking Institute



云思维研究院